

יו:

עין משפט  
גר מוצה



טושי' עס סעי' ז'  
קבא ז מיי' עס הלניו'  
וטו' טושי' עס  
סעי' ז'  
קבא ד ה ז מיי' עס  
טושי' עס בגנה' ע'  
קא ז מיי' עס הלניו'  
טושי' עס סעי' ז'  
קא ח מיי' עס הלניו'  
טושי' עס סעי' ז'  
קא ז מיי' עס הלניו'  
טושי' עס סעי' ז'  
קא ז מיי' עס הלניו'  
טושי' עס סעי' ז'  
קא ז מיי' עס הלניו'  
טושי' עס סעי' ז'  
קא ז מיי' עס הלניו'  
טושי' עס סעי' ז'  
קא ז מיי' עס הלניו'  
טושי' עס סעי' ז'  
קא ז מיי' עס הלניו'

הכל שוחטין פרק ראשון חולין

**כאן** שהולך והביא. הוה מלי לשנוי הא דקיימא ארישא דסנינא והא דקיימא דאלמע: **אבישרא** ואשופרא. אבישרא משום ושתא וטופרלא משום קנה: **פנימא** אוין בבכור פנימא מום בקדשים. אילטרין תרתייהו פנימא אוין צנכור לשחוט עליו צמדינה וקדשים אילטרין משום ערוה של נקבה דלא הוה כלל צנכור אי נמי אילטרין קדשים דלא נימא פנימא מום ליפסל מעל גבי המונח הויה פחות מתגירת האפורן והא דלא חשיב צמדייהו פנימא מונח ולימא ד' פנימא הן זמניו למימר משום פנימא מונח צמדיה דכתיב (דברים ט) אביש עולמות אע"ג דבקדשים נמי כתיב (ט) תמים לא משמע ממש צל פנימא דצמדיה מקומות לא חיישין חס נחתן ממנו הבשר או העלם: וכמה

מסוככת כשרה היכי דמיא אוגרת היכי

דמיא מסוככת מ"ר אלעזר אוגרת משתי רוחות: מסוככת מרוח אחת מאי שנא משתי רוחות דמורשא קמא מחליש ומורשא בתרא בוע מרוח אחת נמי חורפא דסנינא מחליש מורשא בוע דקאים ארישא דסנינא סוף סוף כי אולא מחלישא כי אתא בוע ג' כגון שהולך ולא הביא. אמר רבא ג' מדות בסכין אוגרת לא ישחוט ואם שחט שחיטתו פסולה

מסוככת לא ישחוט בה לכתחלה ואם שחט שחיטתו כשרה ועולה ויורד בסכין שוחט בה לכתחלה א"ל רב הונא בריה דרב נחמיה לרב אשי אמרת לן משמיה דרבא מסוככת פסולה והא (אמר רבא) מסוככת כשרה לא קשיא כאן שהולך והביא כאן שהולך ולא הביא אמר ליה רב אחא בריה דרב איביא לרב אשי דמיא לסאסאה מאי אמר ליה ר' מאן יהיב לן מבשריה ואכילין. אמר רב חסדא מנין לבריקת סכין מן התורה שנאמר (ושחטתם בזה ואכלתם פשיטא כיון דכי נקב טריפה בעיא בדיקה לחכם קאמרינן והאמר רבי יוחנן לא אמרו להראות סכין לחכם אלא מפני כבודו של חכם מדרבנן וקרא אסמכתא בעלמא הוא. במערבא בדקי לה בשימשא בנהרדעא בדקי לה במיאר רב ששת בדק לה בריש לישניה רב אחא בר יעקב בדק לה בחוט השערה בסורא אמרי בישרא אכלה לברקה. אמר רב פפא צריכא בדיקה אבישרא ואטופרא (ואתלתא רוחתא) אמר ליה רבינא לרב אשי אמר לן רב סמא בריה דרב מושרשיא משמך דאמרת ליה משמיה דרבא צריכא אמרי ואתלתא רוחתא לא אמרי איכא דאמרי אבישרא ואטופרא ואתלתא רוחתא אמרי משמיה דרבא לא אמרי רבינא ורב אחא בריה דרבא הוה יתבי קמיה דרב אשי איתרו סכין לקמיה דרב אשי לברקה אמר ליה לרב אחא בריה דרבא בדיקה בדקה אטופרא ואבישרא ואתלתא רוחתא אמר ליה ר' יישר וכן אמר רב כהנא רב יימר אמר אטופרא ואבישרא צריכא אתלתא רוחתא לא צריכא מי לא א"ר זורא אמר שמואל ליבן סכין ושחט בה שחיטתו כשרה שחידודה קודם לליבונה וקשיא לן האיכא צדדין ואמרינן בית השחיטה מרווח רווח הכא נמי בית השחיטה מרווח רווח. אמר רב הונא בר רב אמי אמר רבי שמעון בן לקיש שלש פגמות הן פגמות עצם בפסח פגמות אוין בבכור פגמות מום בקדשים ורב חסדא אמר אף פגמות סכין ואידך בחולין לא קא מיירי וכולן פגמותו כדי פגמות המזבח וכמה

סכין שיש בה פגמות הרבה תידון כמגורה. ואין זה מילוק בין אוגרת למסוככת שאפי' כולם מסוככות פסולה למסוככת היינו שאין לפגמה אלא עוקץ אחד ועוקצה השני הוחלק במשחוח ומכשרין לה לקמן כי איכא חלה פנימא צמדיה דלא הוה פנימא צמדיה צנוקץ משחוח. וצמדיה ודאי דקיימא ארישא דסנינא. שחטתה לעוקץ עדיין לא נחתכו העור והבשר שיקרע העוקץ את הסנימן צירידתו אצל כלן שיש פגמות הרבה אפילו כולן מסוככות עוקץ של פגם הראשון מתליש העור והבשר והפגם השני צא לסנימן וקורעו. והא דלמן הליתא (יח) השוטט צננול קזיר דרך הליתא צית הלא מכשרין (ב) לפני השחט קזיר עוקצי הפגמות כפופים מאד מאד ואין קורעים דרך הליתא כלל אצל עוקץ שאינו כפוף קורע אפי' צירידתו שסנימן יורד ממנו ונכנס לתוך הפגם: מסוככת כשרה. וכמפרש ואולי: משני רוחות. ושם צ' עוקצים לפגם אחד לנשוט ואם לנסוף. אוגרת לשון (משל ו) אגרה צקרי מאלכה לשון אסיפה שאוגרת הליפורן לתוכה צין צ' עוקציה: מרוח אחת. שאין לפגמה אלא עוקץ אחד והשני הוחלק במשחוח ואינה אוגרת אלא מסוככת הסכין והבשר ולשון סכין אומשלי"ר צנע"ז

כמו (שעיה ט) וסכסכתי מלכרס צנע"ז: מורשא קמא מחליש. עור וצנור לפני השני והשני צא ופוגע בסנימן וקורעו: חורפא דסנינא. קודם שיגיע לפגם: מחליש. אטינינא"ט צנע"ז: כמו (כפופים דף עז). חשלי דדי וכמו דחשלי מייניהו כלי זיין צפי לפני ארדין (צ"ז דף טז). וכל עוקצי הפגם קורעין הן ואין חותכין צין צפוגעו צו וצין כשהוא יורד ממנו כך שמתעין וכן היא שהי שנינו סכין שיש בה פגמות הרבה מידון כמגורה ואפי' מסוככת קאמר מדקמפלגי צחלה צין אוגרת למסוככת וצנע"ז לא מפליגי ומשמע אפילו כל עוקציה לצד צ' אחד לצד רשא הסכין והולך ולא הביא אלא צמדיה צירידתו נמי קורע: דקיימא ארישא דסנינא. שחטתה ליהולך לא היה נח לסכין

לחץ על המילה המודגשת כדי לראות המחשות והסבר על הדף הנלמד

הנהגות הב"ח

מסוככת כשרה היכי דמיא אוגרת היכי דמיא מסוככת מ"ר אלעזר אוגרת משתי רוחות: מסוככת מרוח אחת מאי שנא משתי רוחות דמורשא קמא מחליש ומורשא בתרא בוע מרוח אחת נמי חורפא דסנינא מחליש מורשא בוע דקאים ארישא דסנינא סוף סוף כי אולא מחלישא כי אתא בוע ג' כגון שהולך ולא הביא. אמר רבא ג' מדות בסכין אוגרת לא ישחוט ואם שחט שחיטתו פסולה מסוככת לא ישחוט בה לכתחלה ואם שחט שחיטתו כשרה ועולה ויורד בסכין שוחט בה לכתחלה א"ל רב הונא בריה דרב נחמיה לרב אשי אמרת לן משמיה דרבא מסוככת פסולה והא (אמר רבא) מסוככת כשרה לא קשיא כאן שהולך והביא כאן שהולך ולא הביא אמר ליה רב אחא בריה דרב איביא לרב אשי דמיא לסאסאה מאי אמר ליה ר' מאן יהיב לן מבשריה ואכילין. אמר רב חסדא מנין לבריקת סכין מן התורה שנאמר (ושחטתם בזה ואכלתם פשיטא כיון דכי נקב טריפה בעיא בדיקה לחכם קאמרינן והאמר רבי יוחנן לא אמרו להראות סכין לחכם אלא מפני כבודו של חכם מדרבנן וקרא אסמכתא בעלמא הוא. במערבא בדקי לה בשימשא בנהרדעא בדקי לה במיאר רב ששת בדק לה בריש לישניה רב אחא בר יעקב בדק לה בחוט השערה בסורא אמרי בישרא אכלה לברקה. אמר רב פפא צריכא בדיקה אבישרא ואטופרא (ואתלתא רוחתא) אמר ליה רבינא לרב אשי אמר לן רב סמא בריה דרב מושרשיא משמך דאמרת ליה משמיה דרבא צריכא אמרי ואתלתא רוחתא לא אמרי איכא דאמרי אבישרא ואטופרא ואתלתא רוחתא אמרי משמיה דרבא לא אמרי רבינא ורב אחא בריה דרבא הוה יתבי קמיה דרב אשי איתרו סכין לקמיה דרב אשי לברקה אמר ליה לרב אחא בריה דרבא בדיקה בדקה אטופרא ואבישרא ואתלתא רוחתא אמר ליה ר' יישר וכן אמר רב כהנא רב יימר אמר אטופרא ואבישרא צריכא אתלתא רוחתא לא צריכא מי לא א"ר זורא אמר שמואל ליבן סכין ושחט בה שחיטתו כשרה שחידודה קודם לליבונה וקשיא לן האיכא צדדין ואמרינן בית השחיטה מרווח רווח הכא נמי בית השחיטה מרווח רווח. אמר רב הונא בר רב אמי אמר רבי שמעון בן לקיש שלש פגמות הן פגמות עצם בפסח פגמות אוין בבכור פגמות מום בקדשים ורב חסדא אמר אף פגמות סכין ואידך בחולין לא קא מיירי וכולן פגמותו כדי פגמות המזבח וכמה

לחץ על המילה המודגשת כדי לראות המחשות והסבר על הדף הנלמד

מסורת הש"ס

עם הוספות

מסורת הש"ס

הנהגות הב"ח

הנהגות הב"ח

הנהגות וצינונים

הנהגות וצינונים

רבינו גרשום

אוגרת פסולה וכו' (ב) בזה עיין: מסוככת מרווח אחת בזה עיין: עולה ויורד. סכין שאינו שוה בחידודו: דמיא לאסא מאי. כלומר דמיא לשערך שובלת דמיא פגום דמתחייב כפגום: פשיטא דכיון דכי נקבה טריפה בעיא בדיקה. כלומר כיון ששחט בסכין פסולה דמי כמו שנקבה: במערבא בדקי לה במיאר. וכי בדיקה לה במיאר שמישין הסכין חדרו במים היכן שמיים ומשכין מחודו של סכין ודאי שם פגום: (ג) ואתלתא רוחתא. כלומר לפיכך לא צריך לבדוק הסכין מצד זה ומצד זה אלא במקום חידודו: ופגמות אוין בבכור. שחשבו מום קבוע: ופגמות מום בקדשים. איכא דאמרי קדשים ממש ואיכא דאמרי בקדשים קבועי המשכן ודכותי בהו תמיס: חשק שלמה

על רבינו גרשום

על רבינו גרשום

ליקוטי רש"י

ליקוטי רש"י

צריכה בדיקה אבישרא ואטופרא מתלת רוחתא



בדיקת חוד הסכין ע"י הציפורן



בדיקת צד שמאל של חוד הסכין ע"י הציפורן



בדיקת צד ימין של חוד הסכין ע"י הציפורן

תמונה א – נ"ז. מעקר – הקנה והוושט מנותקים, בתמונה הימנית, מחיבורם הטבעי, שבתמונה השמאלית.

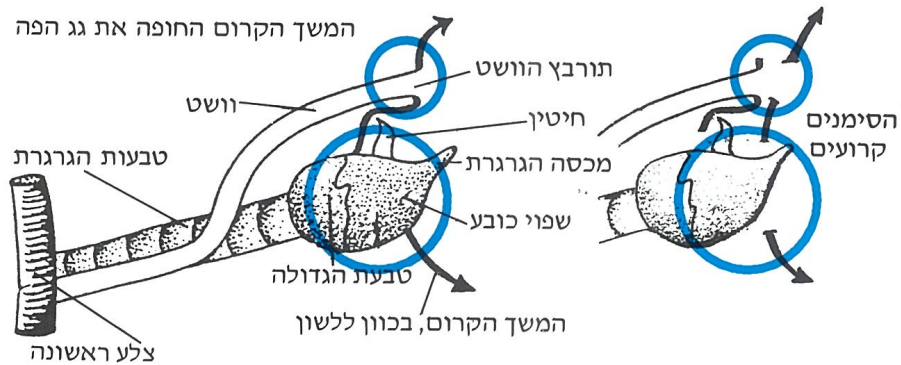

צבי, אייל וחזיר – ראה בפרק ג'.

תמונה א – נ"ח. פגם ושדר – סוגי פגימות. כמגירה שנינו. רש"י: שפגימותיה מכוונות לעומקן ויש לפגם שני עוקצים, כשאתה מוליך צפרנד מסוף הסכין לראשה צפרנד חוגרת בעוקץ של צד הראש וכשאתה בודק מראשה לסופה צפרנד חוגרת בעוקץ של סופה.

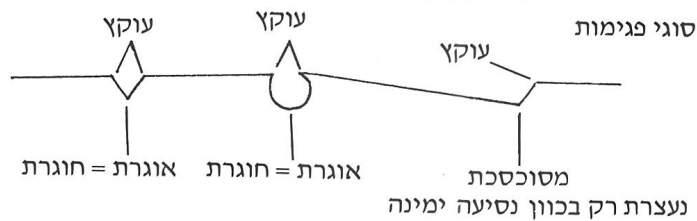

## דף י"ז עמוד ב'

תמונה א – נ"ט. סכין שיש בה פגימות הרבה תידון כמגירה.

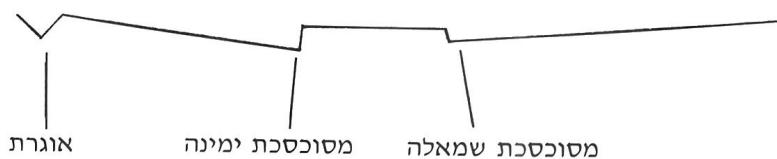

תמונה א – ס'. מסוכסכת ... דקאים ארישא דסכינא.

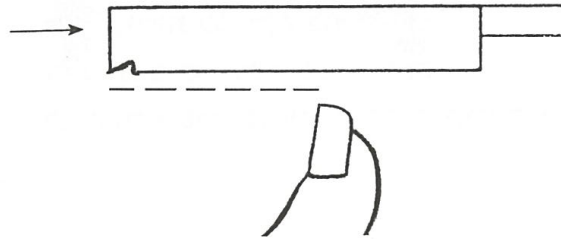

פגימה נופלת ואינה קורעת במשיכת הסכין.

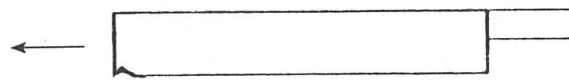

פגימה פוסלת – קורעת במשיכת הסכין

תמונה א – ס"א. שלוש מידות בסכין, אוגרת ... מסוכסכת...עולה ויורד.

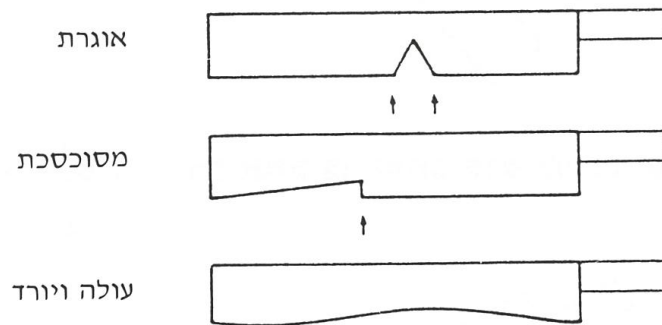

תמונה א – ס"ב. במערבא בדקי לה בשימשא.

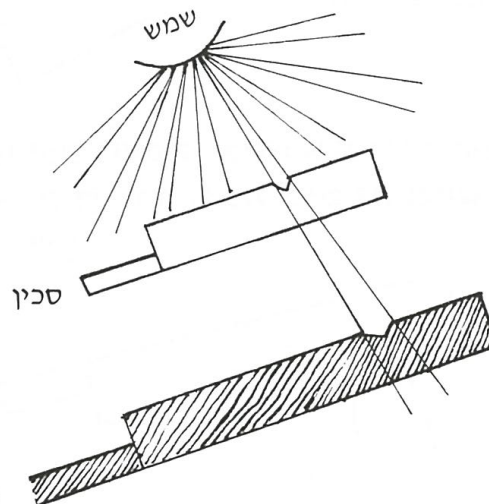

צל הסכין (מוגדל)

אפשר גם להסתכל על חוד הסכין מול השמש, אז תיראה פגימה קטנה.



תמונה א – ס"ג. **בנהרדעא בדקו לה במיא.**

שתי שיטות לבדיקה במים:

(א) טפת מים נופלת לאורך הסכין.

(ב) הכנסת סכין למים יוצרת במקום הפגימה גל קטן.

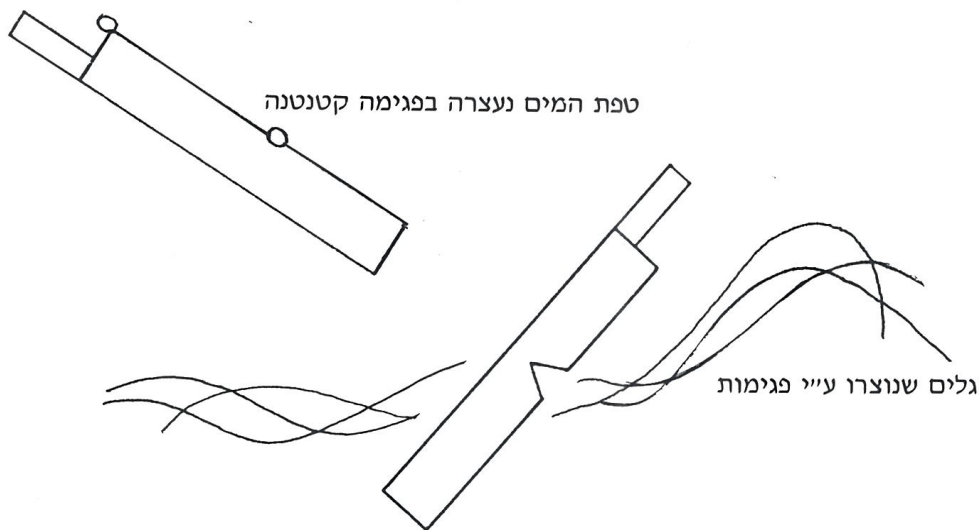

תמונה א – ס"ד. **רב אחא בר יעקב בדק לה בחוט השערה**

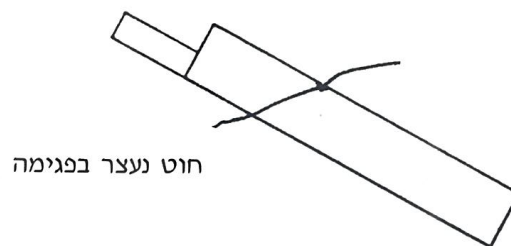

תמונה א – ס"ה. **צריכה בדיקה אבישרא** (בדיקת החוד על בשר האצבע

או היד). **(רב ששת בדק לה בריש לישניה – בקצה הלשון).**

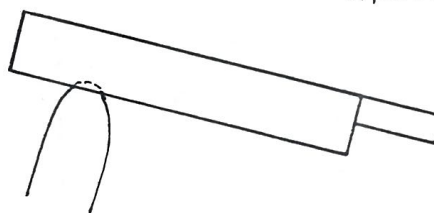

תמונה א – ס"ו. **צריכה בדיקה... ואטופרא (חגירת הצפורן).**

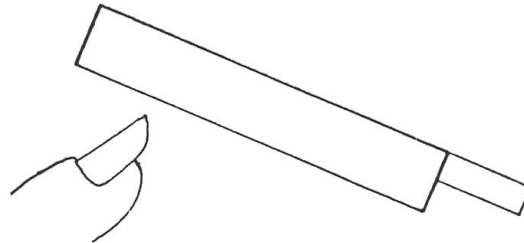

תמונה א – ס"ז. **צריכה בדיקה... ואתלת רוחתא.** – חוד הסכין ושני צדי הסכין.

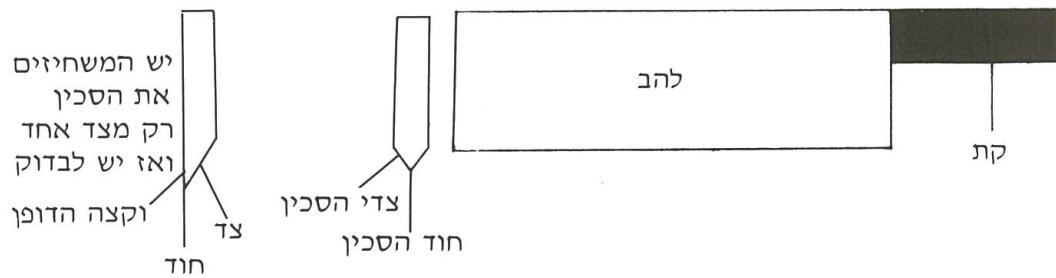

תמונה א – ס"ח. **ליבן סכין ושחט בה שחיטתו כשרה שחידודה קודם לליבונה וקשיא לן האיכא צדדין (צדי הסכין נוגעים בבשר הוושט ושורפים אותו)? ואמרינן בית השחיטה מרווח רווח.**



תמונה א – ס"ט. ג' פגימות הן: פגימת עצם בפסח, פגימת אוזן בבכור ופגימת מוס בקדשים.



שפת האוזן צריכה להיות שלמה. מספר באוזן יכול להיות מוס.



רש"י: נפגם הזובן בבכור

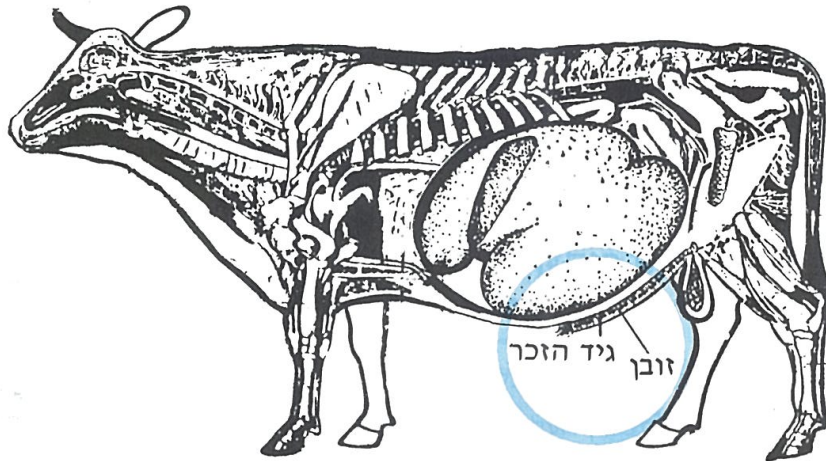

או הערוה שפת בית הרחם של נקבה.

שפת בית הרחם של נקבה

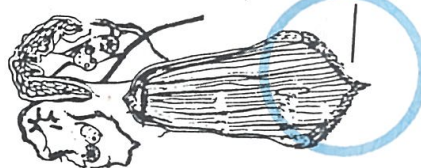

כ שיחת הכל שוחטין דף יז ע"א-ע"ב חולין

דף יז ע"א גמרא. ר"ע אומר לא בא הכתוב אלא לאסור להם בשר נחירה... נחירה שלהן זו היא שחיטתן... והנותר... פטור מלכסות... רש"י והנותר — מדעת ולשון נחירה שקורעה לאורכה מנחירה ועד החזה... וזמיה קאי דטעונה כסוי כגון צני ואליל.



ציור 43א

דף יז ע"א-ע"ב גמרא. אכזה דשמואל פגם ושדר פגם ושדר שלחו ליה כמגירה שנינו. רש"י פגם ושדר — עשה נסכין פגמות הרבה שאינן דומות זו לזו... כמגירה שנינו — שפגמותיה מכוונות לעומקן ויש לפגם שני עוקצים שכשאתה מוליך כפרתך מסוף הסכין לראשה כפרתך חוגרת בעוקץ של צד הראש וכשאתה בודק מראשה כפרתך חוגרת בעוקץ של סופה. ובשיטמ"ק אות ה' מרש"י ישן: שהצפורן נכנסת בתוך הפגימה ועוקצי הפגם מעכבין אותה לצאת לראשה של סכין ולא לסופה.

כמגירה שנינו – שפגמותיה מכוונות לעומקן ויש לפגם שני עוקצים

ציור 44א

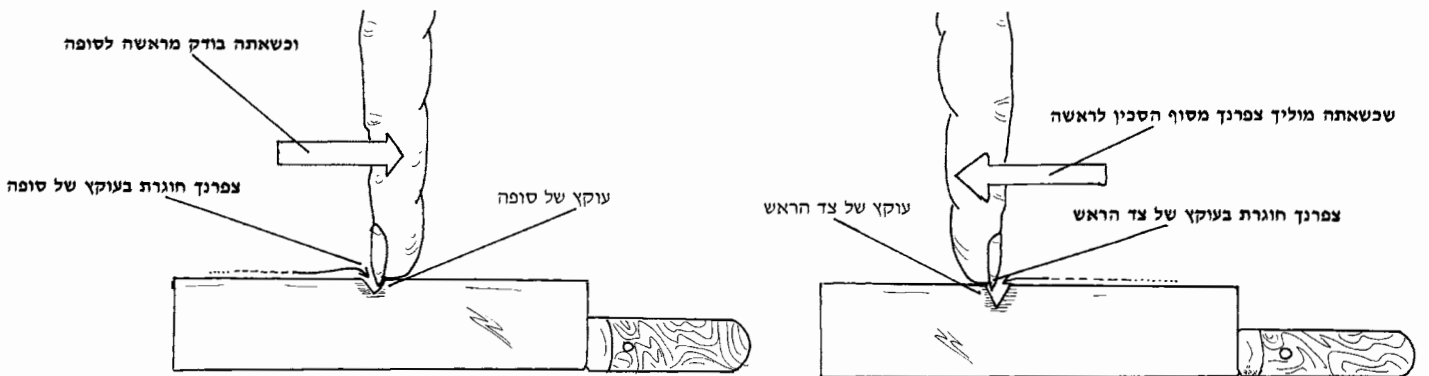

ציור 46א

ציור 45א

בסימנים. וכ"כ הרשב"א בתשובה (ח"ג שסג) שנחירה הוא שחוטך הסימן עצמו בסכין באורך הסימן והשחיטה היא ברוחב הסימן. 44א. פירוש פגם כתב במוסף הערוך (ערך פגם ג) שהוא ענין השחתה וחסרון, כמו נותן טעם לפגם. והרמב"ם (פ"א הי"ד) קורא מידי פעם לפגם — "תלם", דהיינו שיש בחוד הסכין פגם כתלם המחרשה באדמה. (וראה בתבוא"ש סי' יח סק"ו שדייק חילוק בין השמות הנ"ל). 45א-46א. ראה כאן בשיטמ"ק (אות ה) שהביא מס"י לשון קצר בפירש"י: "שהצפורן נכנסת בתוך הפגימה ועוקצי הפגם מעכבין אותה לצאת לראשה של סכין ולא לסופה", והיינו הך.

43א. כמו שפירש"י כאן, כך פירש בב"ק (דף ע"ב ד"ה הנוחר): "קורעו מנחירו עד לכו". אבל לקמן (דף פה ע"ב ד"ה נוחר) פירש"י "חונקין". ולפי מה שפירש"י על דברי המשנה (לעיל טו ע"ב ד"ה שהם) "שהם חונקין" — שאין חונקין אלא קורעין וכו', א"כ היינו הך, וקריעה לאורכה אינה שוחטת אלא חונקת ומונעת מהאוויר לעבור בקנה. ובמוסף הערוך (ערך נחר א) פירש פירוש אחר: "דקירת הצואר כלומר עושה בו חור עד שתצא הנפש וכן בלשון ישמעאל". וכל הפירושים עולים בקנה אחד עם דברי רש"י לקמן (דף כח ע"א ד"ה לטהרה) ודברי תוס' (לקמן דף כ ע"א ד"ה לא אמרן) שנחירה היא דוקא



כא

חולין

פרק ראשון דף יז ע"ב

שיחת

גמרא. ת"ר סכין שיש בה פגמות הרבה תידון כמגירה ושאיין בה אלא פגימה אחת פסולה מסוכסכת כשרה היכי דמיא אוגרת היכי דמיא מסוכסכת א"ר אלעזר אוגרת משתי רוחות (ציור א 47). מסוכסכת מרוח אחת (ציור א 48). רש"י סכין שיש בה פגמות הרבה תידון כמגירה — ואין זה חילוק בין אוגרת למסוכסכת שאפילו כולם מסוכסכות פסולה (ציור א 50), דמסוכסכת היינו שאין לפגימה אלא עוקץ אחד ועוקץ השני הוחלק במשחז (ציור א 48). ומכשירין לה לקמן (ציור א 57), כי איכא חדא פגימה [מסוכסכת] נשהולך ולא הביא שלא פגעה השמיטה בעוקץ משהגיע לפימנין והוא דקיימא ארישא דסכינא שכשהגיע לעוקץ עדיין לא נחמכו העור והצמר שיקרע העוקץ את הסימן זיירידמו (לקמן בציור א 57). אבל כאן שיש פגמות הרבה אפילו כולן מסוכסכות (ציור א 50). עוקץ של פגם הראשון מחליש העור והצמר והפגם השני צא לסימן וקורעו (לקמן ציור א 60). והא דמתן השוחט במגל קציר דרך הליכתה בית הלל מכשירין [היינו] מפני שמגל קציר עוקצי הפגמות כפופים מאד מאד ואין קורעים דרך הליכתם כלל (ציור א 61). אבל עוקץ שאינו כפוף קורע אפילו זיירידמו [כשהסימן יורד ממנו ונכנס לתוך הפגם] (לקמן ציור א 56). מסוכסכת כשרה וכדמפרש ואזיל (ציור א 57). (אוגרת) משני רוחות — שיש שני עוקצים לפגם, אחד לראשו ואחד לסופו (ציורים 44א-45א-46א-47א), ולשון אוגרת כמו אגרה וקציר מאכלה לשון אסיפה שאוגרת הניפורן לתוכה בין שני עוקציה (ציור א 47). (מסוכסכת) מרוח אחת — שאין לפגימה אלא עוקץ אחד והשני הוחלק במשחז (ציור א 48). ואינה אוגרת אלא מסוכסכת הסכין והצמר ולשון כססוך אנמשלי"ר בלע"ז כמו וסכסכתי מזרים במזרים. (ציור א 49).

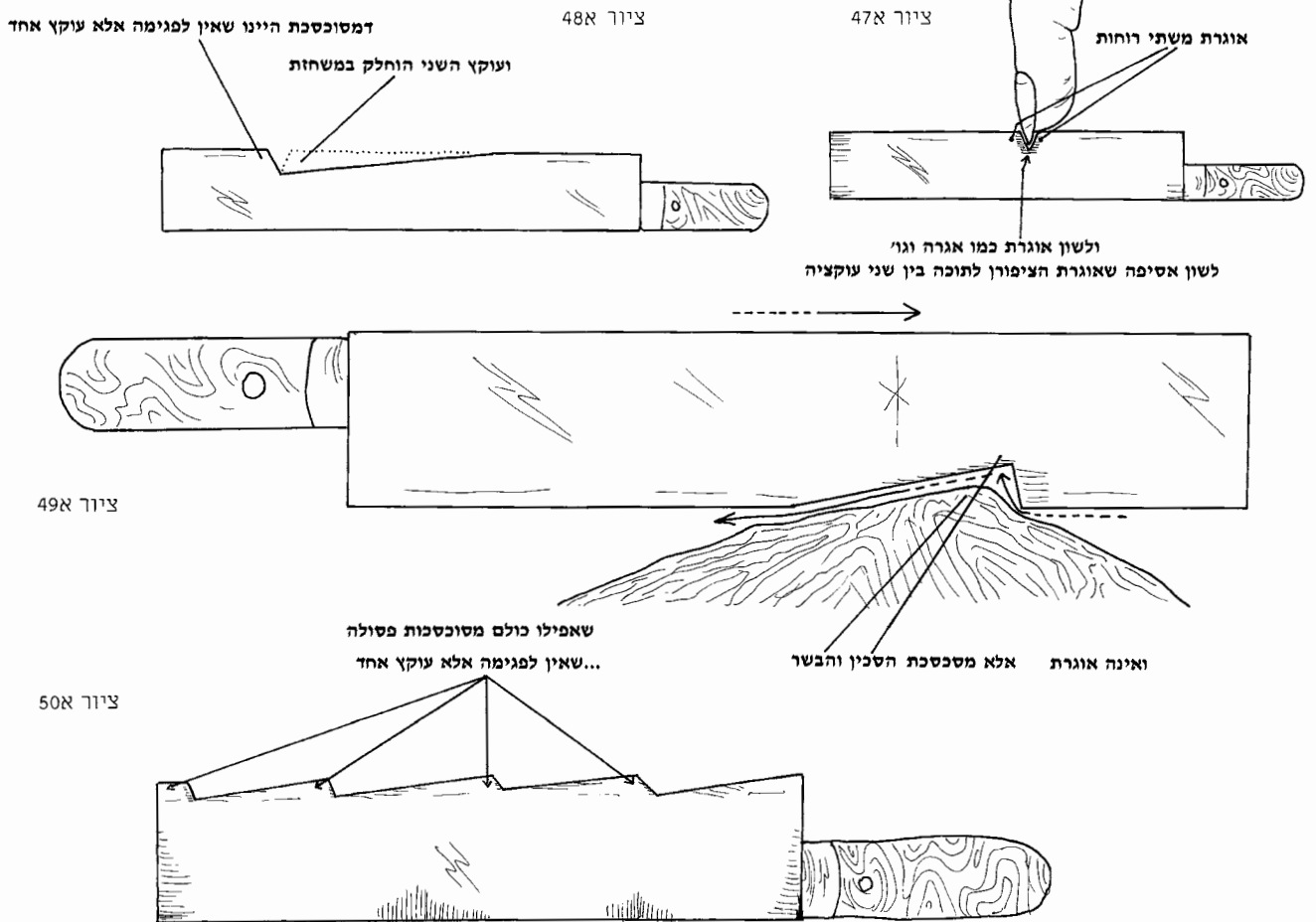

47א. דע שבפירוש סוגיתנו יש כמה שיטות ראשונים שונות (כפי שאביא בציורים 62א-64א), ועתה אני מצייר רק לשיטת רש"י (והרא"ש, דס"ל שעוקץ פגימה מסוכסכת קורע בין כשהסימן פוגע בו ובין כשהסימן יורד ממנו, כמש"כ להלן ציורים 55א-56א).  
 49א. כמו שפירש"י כאן כ"פ בשבת (דף כא ע"א ד"ה מסכסכת כפירוש הראשון): "שהאור מסכסכת בהן — כמין סכין פגומה מסכסכת בבשר אנמילי"ד בלע"ז שאין אורו זקוף ונוח במקום אחד אלא נדעך וקופץ". ופירושו כמו בפסוק בישעיה שהביא, הוא תחילת מלחמה ששני הצדדים מתגרים זב"ז. ותרגם באוצלערש"י את הלע"ז — לכלבל, וכ"ה בסכין מסוכסכת שהבשר והסכין מסתככים זב"ז ואין הסכין חותכת במרוצתה כדרכה, אבל מ"מ אין הבשר נאסף ונאגר בסכין ככפגימת אוגרת. והתקוה"ז (על מהר"ו ה"ש יד, ג) פירש על דרך הפירוש השני שכתב רש"י בשבת

(שם): "ל"א... אינה נכנסת תוך הפתילה אלא סביב מבחוץ כמו סיכסכה אבניו בראש"ש בלע"ז", וכתב: "לשון חיכוך וכליין כמו סכך אבניו דפיק דביק פירוש שמכלה את הסימנים ור"ל מקום הפגימה עצמה מחכך בשר הסימנים ואינו חותך אותן וכשיגיע אליהם בעוקץ אז העוקץ עוקר הסימנים אבל הפגימה עצמה אין עוקרת אלא מחכך בהן..." וע"פ פירושים אלו ניסיתי לצייר כאן.  
 50א. כתבו הרמב"ן, הרשב"א והר"ן: "וכ"ת כיון ששחט באותו צד (הולך ולא הביא) אפילו יש בה פגמות הרבה כיון שכולן מסוכסכות למה נידונת כמגירה והרי מורשת הפגימה לא פגעו בסימן ומאי שנא פגימה אחת מפגמות הרבה וי"ל דכל שיש בה פגמות הרבה חיישינן שמא השיב ידו מעט ולא הרגיש / שמא ישכח ויביא". כתב ערוה"ש (יח, כא): "פגמות הרבה לאו דוקא דהוא הדין אפילו רק שנים טרפה" [וכתב שכ"מ מדברי

47א. דע שבפירוש סוגיתנו יש כמה שיטות ראשונים שונות (כפי שאביא בציורים 62א-64א), ועתה אני מצייר רק לשיטת רש"י (והרא"ש, דס"ל שעוקץ פגימה מסוכסכת קורע בין כשהסימן פוגע בו ובין כשהסימן יורד ממנו, כמש"כ להלן ציורים 55א-56א).  
 49א. כמו שפירש"י כאן כ"פ בשבת (דף כא ע"א ד"ה מסכסכת כפירוש הראשון): "שהאור מסכסכת בהן — כמין סכין פגומה מסכסכת בבשר אנמילי"ד בלע"ז שאין אורו זקוף ונוח במקום אחד אלא נדעך וקופץ". ופירושו כמו בפסוק בישעיה שהביא, הוא תחילת מלחמה ששני הצדדים מתגרים זב"ז. ותרגם באוצלערש"י את הלע"ז — לכלבל, וכ"ה בסכין מסוכסכת שהבשר והסכין מסתככים זב"ז ואין הסכין חותכת במרוצתה כדרכה, אבל מ"מ אין הבשר נאסף ונאגר בסכין ככפגימת אוגרת. והתקוה"ז (על מהר"ו ה"ש יד, ג) פירש על דרך הפירוש השני שכתב רש"י בשבת

כב שיחת הכל שוחטין דף יז ע"ב חולין

גמרא. מאי שנא משתי רוחות דמורשא קמא מחליש ומורשא בתרא בזע. רש"י מורשא קמא מחליש — עור ובשר לפני השני והשני בל ופוגע בסימן וקורעו.

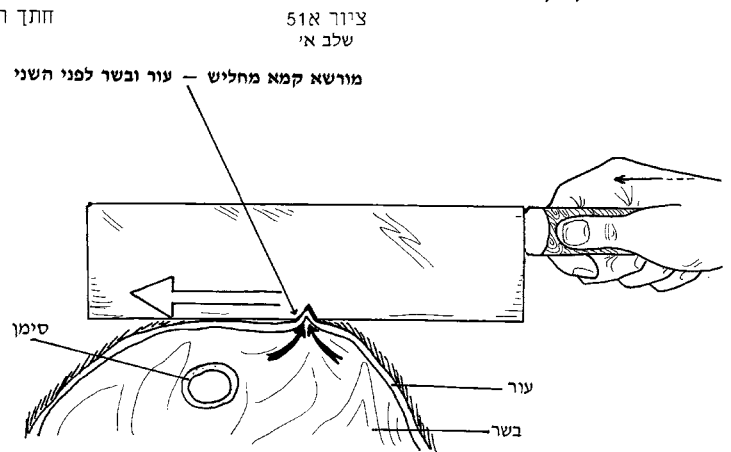
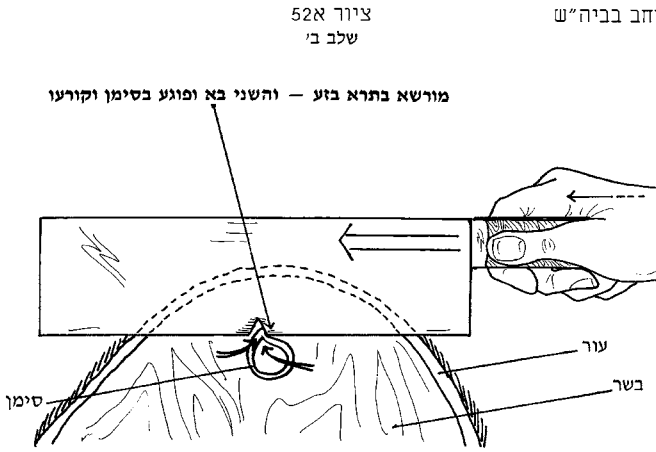

גמרא. מרוח אחת נמי חורפא דסכינא מחליש מורשא בזע. רש"י חורפא דסכינא — קודם שיגיע לפגם. מחליש — אטינזש"ט בלע"ז כמו חשלי דולי וכו'.

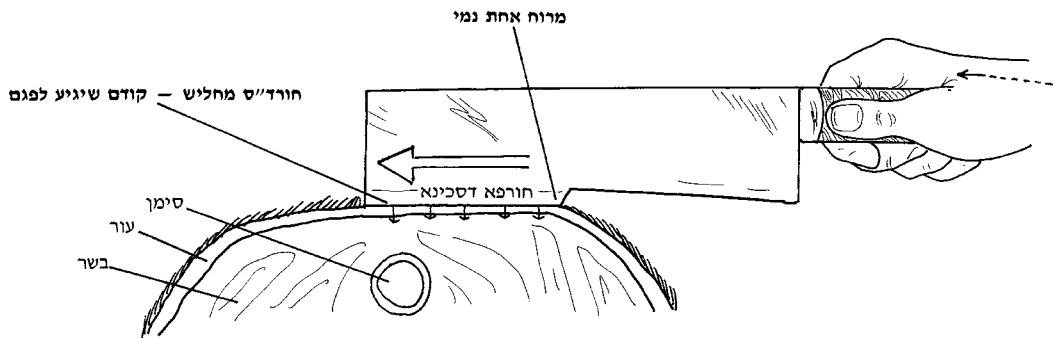

ציור א 53

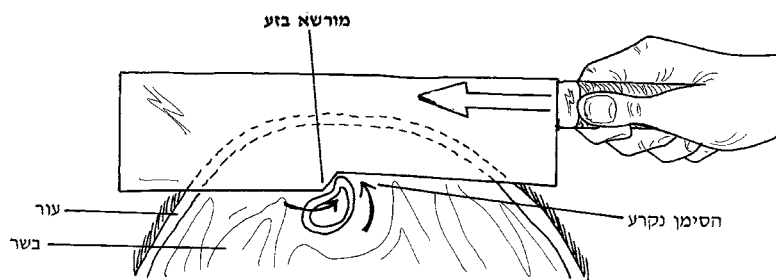

ציור א 54

חיתוך שחתך יהושע את ראשי גבורי עמלק, שהרי לשיטת רש"י מורשא קמא קורעת גם כירידת הסימן וא"כ היא חותכת עור ובשר, ומע"ז כתב הרשב"א לפרש דברי רש"י, אך הקשה עליו כמה קושיות (ראה בהערה א 55).

52. פירש הרשב"א: "מורשא של פגימה... כשנפלין הסימנין בתוכה ונאחו ממנה נקרעין". ופירוש המלה "בזע" הביא הערוך (ערך בזע) תרגום אנקלוס על הפסוק (במדבר כה, ח) "וידקור את שניהם" — "ובזע ית תרויהון".

53. חורפא דסכינא, כתב הערוך (ערך חרף ג) שהוא חידוד הסכין והביא לשון תרגום יב"ע על הפסוק "עשה לך חרבות צורים" — "איזמלוון חריפין". ופירש הב"ח: "דחריפות הסכין יחתוך העור והבשר טרם יגיע אל הפגימה והפגימה פגע בסימן וקורעו".

רש"י ד"ה סכין, שכתב "והפגם השני בא לסימן וקורעו" משמע שגם בשנים.

51. כתב התוי"ט שפירוש מורשא הוא בליטה. (ע"פ רש"י בברכות דף כד ע"א ד"ה למורשא דכובע, שפירש: "שהתפילין ניכרין בבליטתן בקצה הכיס והוא כמורשא"), [ונלע"ד הדיינו מורשא כמו בשבת דף קז ע"א: המפיס מורשא בשבת וכו' שהיא פצע גדול מלא מוגלא הבולט מעל העור, וע"כ ב"ל די"ל מורשא בשי"ן שמאלית] וע"כ קוראים לעוקצי הפגימה הבולטים מעליה כשם זה.

לשון "מחליש" פירש"י מלשון חשלי דודי דכתובות וחשלי כלי זין דע"ז (ושם גרס חלשי), שם פירש שהוא ריקוע ורידוד כמכות קורנס, ואת הלע"ז שכתב תרגם באוצלערש"י על זו הדרך. והמאירי פירש מלשון "ויחליש יהושע וגו'" לשון חיתוך (כמו שפירשו שם המפרשים ע"פ התנחומא מל"טין

כג

חולין

פרק ראשון דף יז ע"ב

שיחת

וכל עוקצי הפגם קורעין הן ואין חותכין בין בפוגעו בו (ציור א 55), בין כשהוא יורד ממנו... (ציור א 56), שהרי שנינו סכין שיש בה פגיונות הרבה מידון כמגירה ואפילו מסוכסכת קאמר (ציור א 50), מדקמפליג כחלל בין אונגת למסוכסכת ונעוצה לא מפליג ומשמע אפילו כל עוקציה לנד אחד לנד ראש הסכין והולך ולא הביא (ציור א 60), אלמא צירידמו נמי קורע. (ציור א 56)

וכל עוקצי הפגם קורעין הן ואין חותכין

ציור א 55

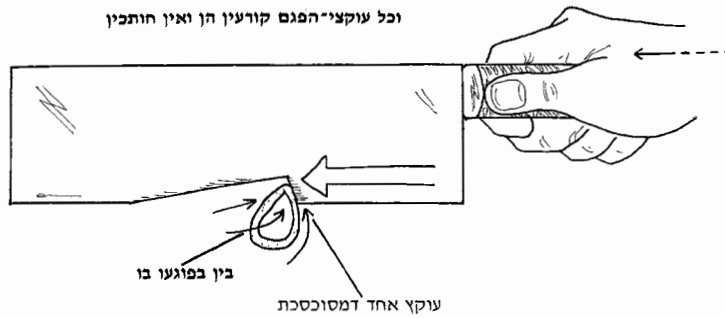

ציור א 56

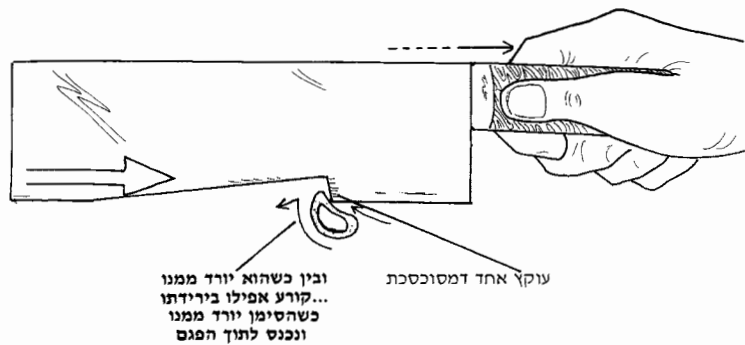

גמרא. דקאים ארישא דסכינא

רש"י שכשהחיל להולך לא היה כח לסכין להחליט עד שעבר הפגם ואין כאן ספק שמה נגע העוקץ בסימן. לעיל ד"ה סכין (והוא דקיימא): שכשהגיע לעוקץ עדיין לא נחתכו העור והבשר שיקרע העוקץ את הסימן צירידמו.

דקאים ארישא דסכינא

ציור א 57  
פ.ר. בביה"ש



...עד שעבר הפגם ואין כאן ספק שמה נגע העוקץ בסימן

שכשהגיע לעוקץ עדיין לא נחתכו העור והבשר שיקרע את הסימן בירידתו

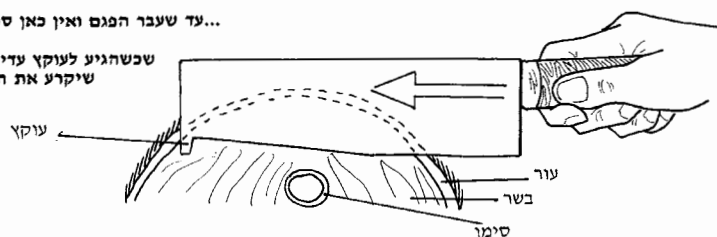

ומכאן יצאו איש לשיטתו כפי שאביא להלן.  
א 57. כתב הטור (סי' יח): "שלא חתך אפילו העור עד שעבר כל הפגיונות".

כתבו הראשונים שלשיטת רש"י פירושו רישא דסכינא הוא שעומדת הפגיומה בראש הסכין, שהיינו בקצהו המרוחק מהקת.

ועוד כתב הטור שם: "וכגון דקיימא ארישא דסכינא והולך ולא הביא ואם היא עומדת אצל הקת צריך שיביא ולא יולך, אבל אם היא באמצע

א 55-56. וזהו שיטתו של רש"י שהרא"ש הסכים אליה וכתב: "וכן במסוכסכת נמי הוא מרגיש בחודה של הפגיומה בין בירידתה בין בעלייתה" (וביאר הראש"י: "וסוברים שעוקץ כזה כיון שהוא זקוף קורע אף דרך ירידה"). אך הרמב"ן, הרשב"א, הר"ן ועוד, דתאווה בקושיות וביניהן קושיות הרמב"ן: "כשהכשירו בשחיטה הכשירו ואפילו בחצי קנה פגום נמי הכשירו דליכא למימר מחליט עור, ועוד ששתי מורשות האוגרות סמוכות ותכופות הן שאי אפשר לאחת לחתוך עור ובשר קודם שתגע השניה..."

כד שיחת הכל שוחטין דף יז ע"ב חולין

גמרא. סוף סוף כי אולא מחלשא כי אתא בזע

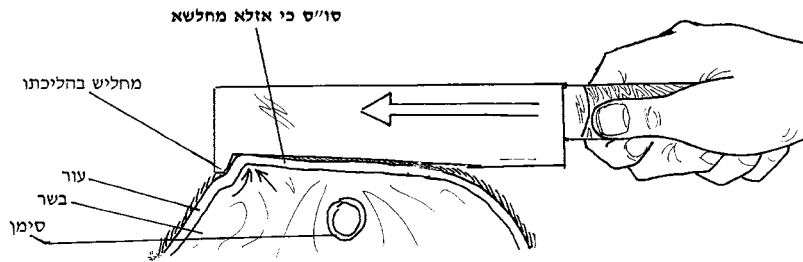

ציור א58  
ח.ר. בביה"ש

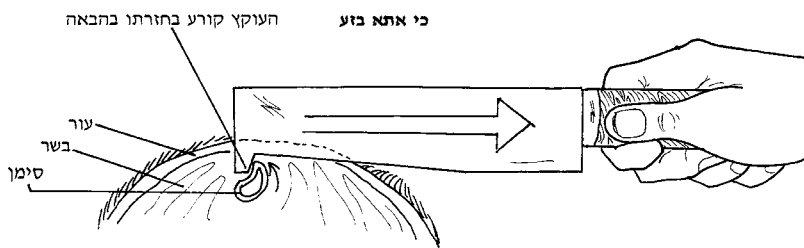

ציור א59

גמרא. כגון שהוליד ולא הביא (ציור א57) רש"י (לעיל ד"ה סכין) שלא פגעה השחיטה בעוקץ משהגיע לסימנין.

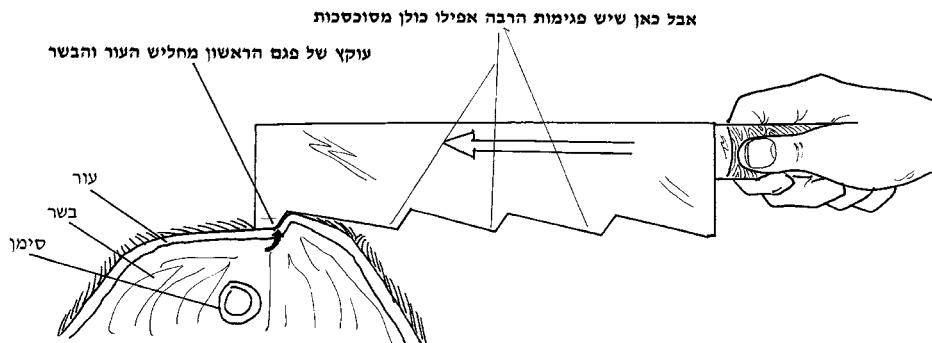

ציור א60

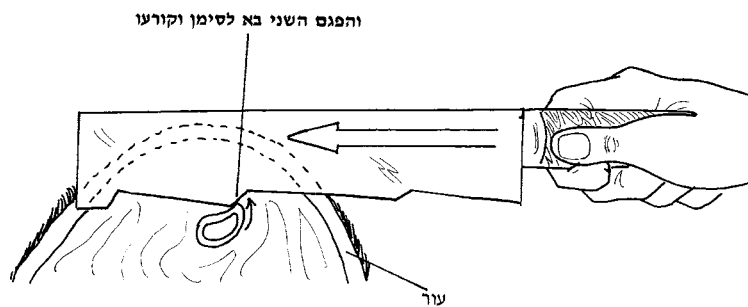

וכן פסק הרמ"א.  
א60. ראה לעיל הערה א50.

הסכין בכל ענין פסולה".  
כתב המהרי"ו (ה"ש יד, א) שפירוש רישא דסכינא הוא ראש הסכין ממש,  
וכתב ע"ז מהר"ן בהגהה שם (ד) שאין אנו בקיאים מהו רישא דסכינא ממש



כה

חולין

פרק ראשון דף ז ע"ב

שיחת

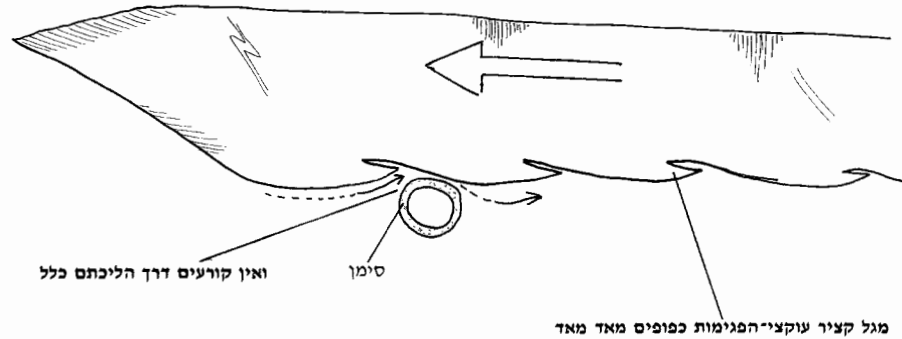

ציור א 61

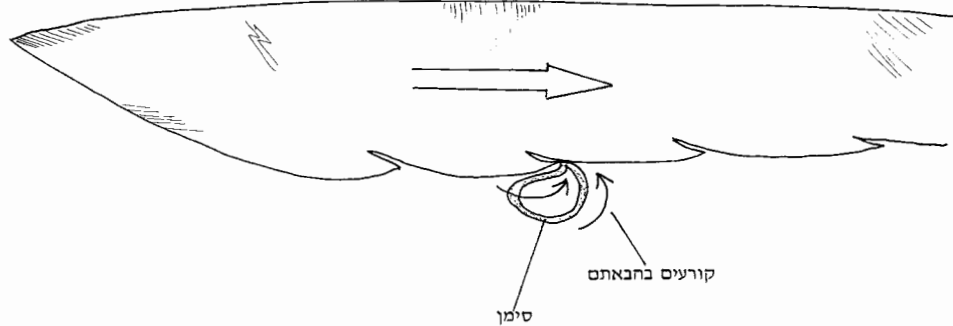

שיטות ראשונים בביאור הסוגיא

שיטת הרי"ף — לפי הרא"ש ראה פירוט בהערה 62.

ציור א 62

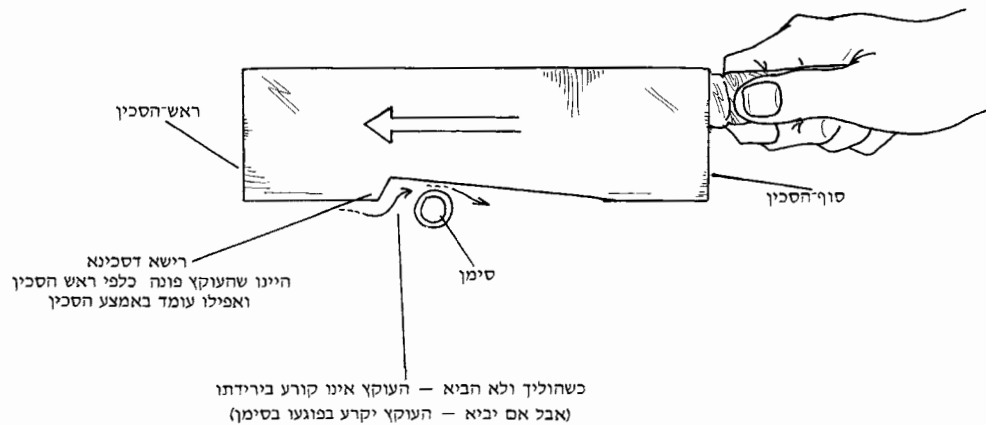

כמה משיטות ראשונים אלו, כפי שסוכמו ע"י בעל הפרמ"ג בס' ראש יוסף, שיטת הרי"ף לפי הסבר הרא"ש (ויקובה לשיטת הרשב"א): עוקץ של פגימה מסוכסכת לעולם אינו קורע בירידתו, ודקיימא ברישא דסכינא אין פירושו שעומדת הפגימה קרוב לראש הסכין כדפירש"י, אלא פירושו שעוקץ הפגימה עומד כלפי הראש לפני חודו נוטים כנגד הקת, ואפילו יהיה

61. כתב הרשב"א: "שהפגיונות שוככות ונמוכות הרבה ואפשר שאפילו הביא אין עוקצי הפגיונות נאחזין בסימנין... לרוב נמיכות הפגיונות".  
62. עד כאן ציורתי לפי שיטת רש"י והרא"ש, וכמו שהבאתי למעלה הקשו עליה כמה ראשונים ולמדו שיטות אחרות בביאור סוגייתנו. אצייר

כ"ו שיחת הכל שוחטין דף יז ע"ב חולין

שיטת הרי"ף — לפי הר"ן ראה פירוט בהערה א 63.

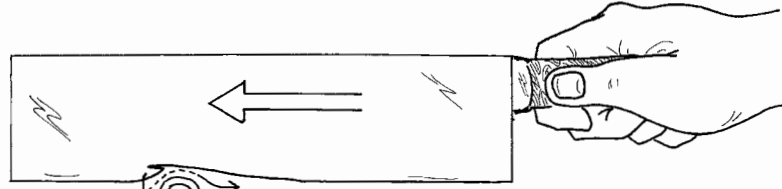

ציור א 63

מסוכסכת היינו עוקץ כמו של מג"ק

כשהוליד ולא הביא — אין העוקץ נרגש כלל.  
(אבל אם יביא — יקרע)  
לרי"ף — נדחה התירוץ דקיימא ארידי"ס

שיטת הר"ן ראה פירוט בהערה א 64.

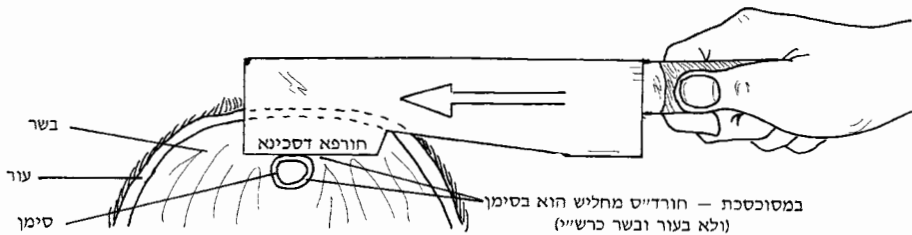

ציור א 64  
ז.ר. בביה"ש

עוקץ אחד של מסוכסכת בכוחו לבזוע

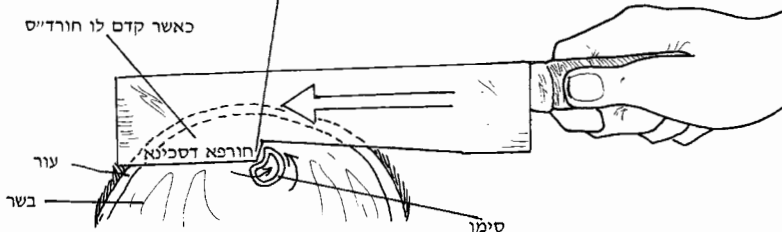

לכן מתרצת הגמ' דקאי בראש הסכין והעוקץ האחד אין בכוחו לקרוע כיוון שלא קדם לו חורדי"ס (כשהוליד ולא הביא)

שעבר מהצד הכפוף שאינו קרוע, וחזרה בה הגמרא מהתירוץ דקאי ארישא דסכינא.

64. שיטת הר"ן (בחידישו) על דרך שיטת רש"י: מחליש בזוע אינם בעור ובשר כדפירש"י, אלא בסימן עצמו ואף בשוחט בסימן עצמו אין כח במורשא אחת לקרוע הסימן אלא רק אם קדמה לו מורשא ראשונה או חורפא דסכינא, ומשום הכי פגימה מסוכסכת שאין אלא עוקץ אחד ועומדת בראש הסכין והוליד ולא הביא כשרה שאין המורשא אחת יכולה לקרוע כלום.

זה באמצע הסכין אם הוליד ולא הביא לא יקרע וכשר.

63. שיטת הרי"ף לפי הסבר הר"ן בפירושו על הרי"ף, בקצרה, ובחידישו בהרחבה (וקרובה לשיטת הרמב"ן): פגימה מסוכסכת היא פגימה כמו של מגל קציר שכפופה מאד עד שאינה נרגשת בדרך הולכה כלל, והבין המקשן בדברי ר' אליעזר שמכשיר מסוכסכת גם בשוחט בדרך שהפגימה פוגעת בסימן והקשה שחורפא שסכינא מחלשא והעוקץ בזוע ותירוץ התרוץ דקאי בראש הסכין ולא קדם לה חורפא והקשו דמ"מ כי אזלא מחלשא וכי ותירוצו כגון שהוליד ולא הביא וגם אם עומד באמצע הסכין לא יקרע כיון

שיחת פרק ראשון דף יז ע"ב חולין כז

גמרא. אמר רבא שלש מדות בסכין אוגרת לא ישחוט ואם שחט שחיטתו פסולה (כמו בציור א47). מסוכסכת לא ישחוט בה לכתחלה ואם שחט שחיטתו כשרה (כמו בציור א49). עולה ויורד בסכין שוחט בה לכתחלה רש"י (מסוכסכת) שחיטתו כשרה — וכדלוקמא/וכדקיימא דרישא דסכינא וכשהולין ולא הביא ואפילו הכי לא ישחוט לכתחלה שמה יולין ויביא. (ראה לעיל ציור א59). עולה ויורד — כגון שנפגמה פגם גדול והולקו העוקצים במשחזת והוא הסכין נמוך שם. ראה כאן בהערה א65.

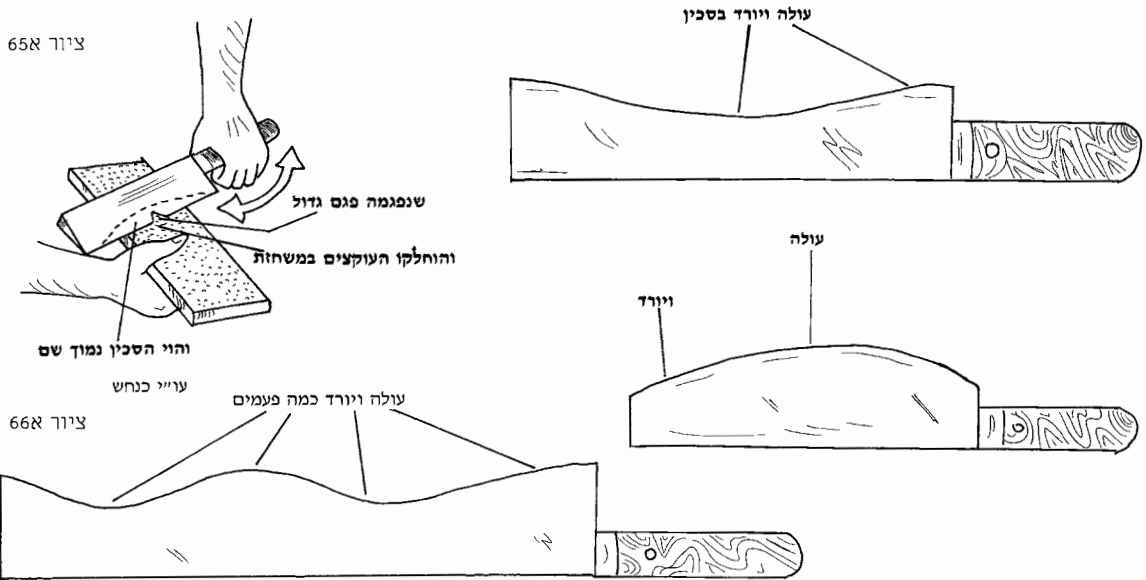

גמרא. א"ל ר"ה בריה ררב נחמיה לרב אשי וכו' והא (תניא) אמר רבא מסוכסכת כשרה לא קשיא כאן שהולין והביא (כמו בציור א59). כאן שהולין ולא הביא (כמו בציור א58). תוספות (ד"ה כאן) הוה מני לשנויי הא דקיימא ארישא דסכינא (כמו בציור א57) והא דקיימא נחמנע (כמו בציור א49). גמרא. א"ל רב אחא בריה ררב אויא לרב אשי דמיא לסאסאה מאי וכו' רש"י לסאסאה — ארישט"א זקן השנלים שאינו חלק כך סכין שאין פיה חלק חבל פגם אין לה אשפר"א בלע"ו.

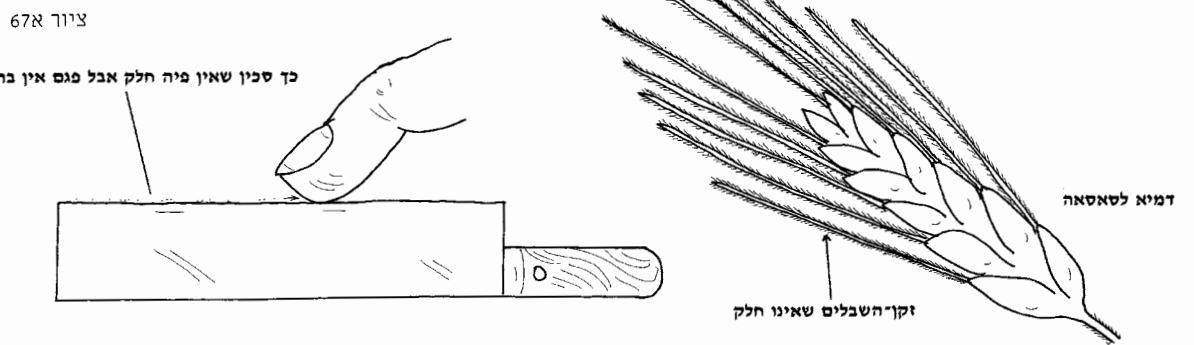

כנחש שוחט בה לכתחלה, מיהו בכס"מ פי' שר"ל כנחש דשרדרתו הוא עקומה כשמוגביה ראשו וזנבו וכיניהם כמו גומא משמע דוקא כנמוך פעם אחת והיינו כפרש"י, אבל הט"ז (סק"ה) והש"ך (ס"ק יג) חלקו עליו וכתבו שכשרה גם בעו"י יותר מפעם אחת. ומצאתי שכ"כ רבנו יהונתן מלוניל: "וסכין עולה ויורדת כנחש כגון שהיתה בתחילה בפגימות הרבה והושחזו במשחזת ולפיכך היא עולה במקום אחד במקום שלא היה פגום בו ויורד באותו מקום שפגימה שהושחזו". א67. הלע"ז שכתב רש"י "ארישט"א" תרגם באוצלערש"י — זיף (של שכולת), ופירש בערוך (ערך ססא): "הענף שכראש השבולת הנראין כמו מחטין ארוכין ואינן חלקים אלא בולטות מהן כעין שיניים דקות ונקראין מלעין", ובערך מלען כתב: "הוא שיער השבולת שהיא זקן השבולת... והן כמו שיער עבה... כדאמר' סכינא הריפא דמיא לססא כשירה", וכ"כ רבינו גרשום: "דמי לשערות שבולת שאינו פגום ומתחזי כפגום", וכ"כ רש"י בסוטה (דף ה' ע"א ד"ה ומעטרא) ולקמן (דף קט' ע"ב ד"ה מלאי). וכך

א65. כפירש"י תיאר גם הערוך (ערך א): "שקצותיה רחבות ואמצעיתה צר... והוא שפיו חלק ואין בו פגימה כלל". הקשה הוב"צ (שעל המהרי"י ה"ש, יד): "קשה דהול"ל יורד ועולה דהא תחילה יורד לתוך הפגימה ואח"כ עולה ממנה וי"ל שכך דרך התלמוד להקדים עליה לירידה" (והביא ראיות לכך), והתורת-חיים והאהלי-צחק (סי"א) יישבו שמירי שמוליך הסכין על אצבעו (כשיטת הרמב"ם בבדיקה לקמן ציור 74) ואז עולה תחלה לתוך הפגימה ואח"כ יורדת ממנה. ולפי דברי הדריכות לק"מ, שכתב (ס"ק מה): "ע"י בשו"ת ברכת רצה... דפשוט הוא דאין חילוק בין היא עולה ויורד בחודו בין שהיא עולה ויורד בצדדי החוד", ובשכזה הוא עולה תחלה ואח"כ יורד (ראה בציור). א66. כתב הרמב"ם (פ"א הי"ז): "סכין שהיא עולה ויורדת כנחש", וכתב הב"ח: "ומפירש"י שכתב כגון שנפגמה וכו' משמע דלא מירי אלא כנמוך פעם אחת אבל נמוך שני פעמים וכו' שיותר לא ישחוט בה לכתחילה, אבל מלשון הרמב"ם שכתב עו"י כנחש משמע שאפילו עולה ויורדת כמה פעמים

חולין

הכל שוחטין דף יז ע"ב

שיחת

כח

גמרא. א"ר חסדא מגזין לבדיקת סכין מן התורה וכו' פשיטא כיון דכי נקב טריפה...  
 רש"י דאי נקב — לוטט מיטרפא פשיטא דנעיין דדיקה דהא אי איכא פגס נקיב. כמו לעיל דף ט ע"א (ציור 10א).  
 גמרא. במערבא ברקי לה בשימשא רש"י נותנים אותה צממא ורואין בחודה. מ"ר. לישנא אחרינא הולך ומעמידה צממא מודה למעלה ומסתכל בצילה  
 של סכין ואם יש פגס צממין ניכר הוא צלל שהחמה נכנסה בפגס.

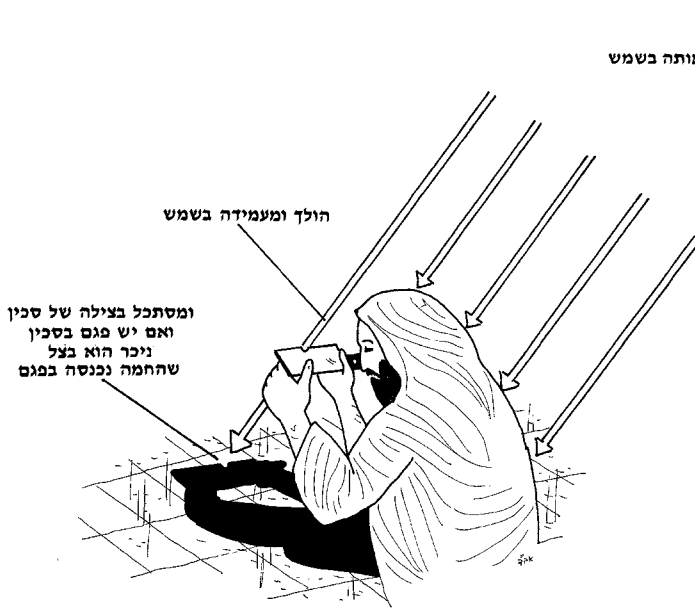

ציור 69א

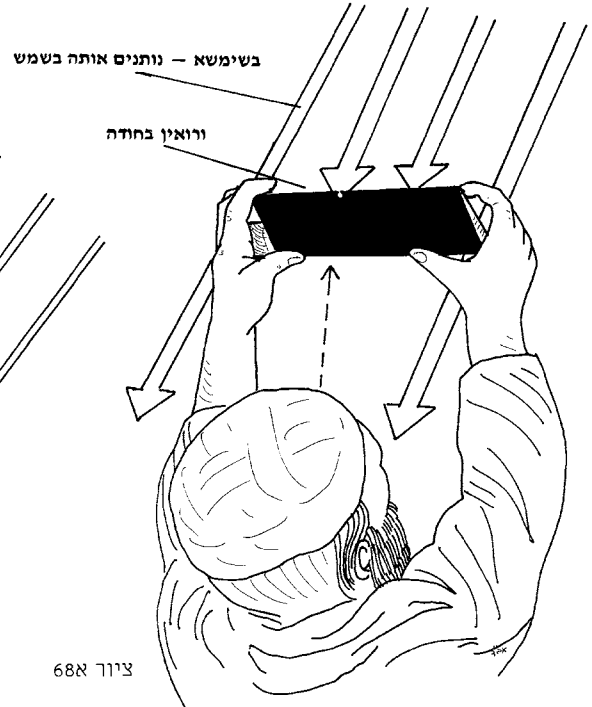

ציור 68א

עולה על חודה כמין חוט אחד ואותו חוט מסכסך בכשר האדם ודומה לראשי השבלים... שמתוך דקותו של אותו חוט הוא מסכסך כן... ולפעמים מסתלק מן הסכין... (אמנם הרשב"א במשמה"ב שם מתקיף דבריו על החוט הנ"ל במציאות, אך נראה שמסכים שסאסאה נגרמת מחידוד יתר). ובדרכ"ת ס"ק מב (וכ"מ בבי"ד, יסה"ב ב, ד) מבואר שחוט זה נוצר על הסכין כאשר השחיונה ביותר והסכין עומדת על שווי חידודה גם אם לא ישחיונה להעביר החוט, אבל חוט העומד מן הצד שבא מרוב השחות צד אחד פסול עד שישחיו.

ואני אמרתי "אלכה נא השדה ואלקטה בשבלים" ואחשו באצבעי את מגע ראשן, והרגשתי שבהולכת האצבע מכיוון גוף השבולת כלפי מעלה האצבע הולכת יפה אך חשה חספוס קל, אבל בהבאת האצבע מלמעלה לכיוון גוף השבולת היא נעצרת ממש ומתעכבת, כיון שהשערות הקטנות הללו נוטות כלפי מעלה, ורק אם מעבירים בחזקה יכולה האצבע להמשיך אבל היא מסתכסכת וקופצת. והסתפקתי לאיזה מהכיוונים כוונת רב אשי שהכשיר, ואולי היא היא מחלוקת הרשב"א והרא"ה, ואולי לזה כיוון הבי"ד שכתב בשם האגור שאין אנו נוהגים לשחוט בה לפי שא"א בקיאיין בדבר.

68א. ביאר המאירי: "שנותן פי החרב בשמש ומרוב אורה נראית בו פגימה". ונראה שזו הבדיקה שתיאר הדרכ"ת (סק"כ) בשם האהלי-יצחק: "יבדקו במראית העין לעין השמש שיהא שוה כל חוד הסכין מראשו לסופו בלי שום הפסק בעולם ואם יש איזה הפסק על חודו אפילו כמו נקודה לבנה או שחורה לא מקרי סכין יפה... וכ"כ גם במנהו"ב... שצריך להקפיד שיהא חידוד הסכין שחור למראה עיניו מראשו לסופו בלי נקודה לבנה", וכתב הבי"ד בשם שו"ת דעהו"ב שבחוף תחת כיפת השמים אין רואים טוב רק בבית כנגד חלון זכוכית סגור.

וראה במחלוקת הראשונים שאביא לקמן בהערה 81א שהרמב"ן הבין שבדיקה זו דשימשא והבאות להלן יכלו למצוא גם פגס קטן פחות מחגירת צפורן.

ציירתי, שבולת דגן שמקליפת כל גרגר יוצא זיף ארוך הנראה כמחט ועליו יש כעין שערות דקות וקטנות הנותנות לאצבע העוברת עליה הרגשה מחוספסת ודביקה, כמש"כ הרמב"ם "אינה חלקה אלא מגעה כמגע ראש השבולת שהוא מסתבך באצבע", והרא"ש: "שהאצבע מסכסך בה". (וצ"ע שם בדף קיט ברש"י ד"ה הך קליפה שמשמע שמפרש שסאסא דשבלתא היא שדרת השבולת עליה קבועים הגרגרים. ואולי סאסא היא שם כללי לגבעול דק של דגן.)

את הלע"ז השני שכתב רש"י "אשפר"א" תרגם שם — מחוספס, דהיינו שמגע הסכין מחוספס למרות שאין בה פגימה.

סיבת הדמיון לסאסאה, כתב הרי"ף (כמו בגירסת הערוך שהבאתי למעלה): "סכינא חריפא טובא דדמיא לסאסאה", מדבריו משמע שחידוד יתר הוא הגורם לדבר. וכ"מ מדברי הרא"ה (בבד"ה ב"א ש"ב, דף יב ע"ב) שכתב על דברי הרשב"א בתו"ה, שכתב: "דמיא לסאסאה] אינה חוגרת צפורן ואפילו חוט השערה אינה חוגרת", חלק עליו וכתב: "ודאי מרגשת בה צפורן וכשרה שאין זה מגוף הסכין ואינה פגימה כלל אלא כשמחודדין הסכין ביותר

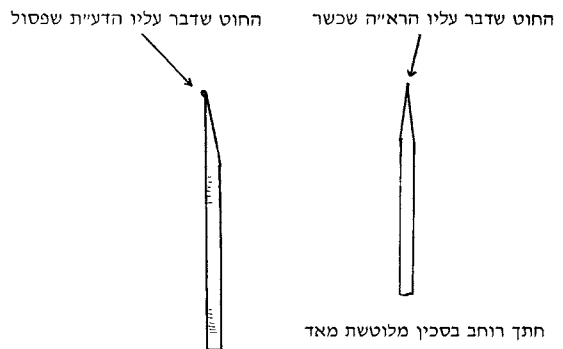



כט

חולין

פרק ראשון דף יז ע"ב

שיחת

גמרא. בנהרדעא בדקו לה במיא רש"י הוּפֵךְ חוּדָה לַמְטָה וּמוּלִיכָה עַל פְּנֵי הַמַּיִם וְנוֹגְעָה מַעֲטָ וְאִם יֵשׁ פֶּגֶם עוֹקֵץ עוֹשֶׂה כַּמִּין חֲרִיץ צְמִים צְהַלִּיכְתָּהּ. לִישְׁנָא אַחֲרֵינָא הוּפֵךְ חוּדָה לַמְעַלָּה וְאוּחוּזָה בִידּוֹ בְּשִׂימוּעַ רֵאשָׁה לַמְטָה וּמְטִיף מֵיִם עַל חוּדָה צֹאצְעוּ אִם יֵשׁ פֶּגֶם [הַמַּיִם] נוֹפְלִים שָׁם וְאִין יְכוּלִים לִילֵךְ עַד רֵאשָׁה. לְשׁוֹן מוּרִי.

ציור 70א



ציור 71א



גמרא. רב אחא בר יעקב בדק לה בחוט השערה

בדק לה בריש לישניה

גמרא.



ציור 73א



ציור 72א

ששת סגי נהור (ברכות דף נח ע"א) וכידוע מפותח מאד חוש המישוש אצל הסומים וע"כ יכל להרגיש בקצה לשונו בפגימה כלשהי, ויש להסתפק אם אדם רגיל היה יכול להרגיש כך. (ונ"מ לדידן שא"צ לראות הסכין בבדיקה אלא העיקר הוא בחוש המישוש).  
73א. כתב הדרכ"ת (ס"ק יט) בשם הדע"ק: "כנראה השיעור הוא כחוט השערה דאדם שאינו דק כ"כ כחוט שער המשי המנופץ".  
נחלקו הראשונים אם דעה זו תולקת על שיעור חגירת צפורן (ראה בהערה 81א).

70א. ביאר רבינו גרשום: "והיכן שהמים נמשכין מחודו של סכין ודאי שם נפגם".  
71א. נלע"ד שבדיקה זו יכלו לעשות בזמנם שלא היו הסכינים כ"כ מחודדות כזמנינו והיה לחודן מעט רוחב עליו יכלה הטיפה ללכת.  
72א. נלע"ד כמו שכתבתי בהערה הקודמת שבדיקה זו יכלו לעשות רק בזמנם, ומע"ז מצאתי בדמש"א (כב, כא) שכתב שאפשר שבדקו בלישנא ובבישרא להראות שאין הסכין חדה כסאסאה ואינם מתיראים מחידודה (למנהג האגור שא"א בקיאים כסאסאה). עוד ראיתי להעיר שהרי היה רב

ל שיחת הכל שוחטין דף יז ע"ב חולין

גמרא. בסורא אמרי בישראל אכלה בישראל לברקה, רש"י היא צלה לחמוך נשר לפיכך עיקר בדיקה צנצר או צריש ליטנא או צנצר אלצנו אס צנר זה פוגע פגסם כן יפגע צו צנר הסימן אלז צדצר אחר לא הו"א בדיקה שמה דצר קשה עובר על פגס קטן ואינו חוגר [צו] או דצר שהוא רך יותר מדאי נכנס לתוך פגס קטן פגס קטן אע"פ שאין פגס לקלקל הסימן.

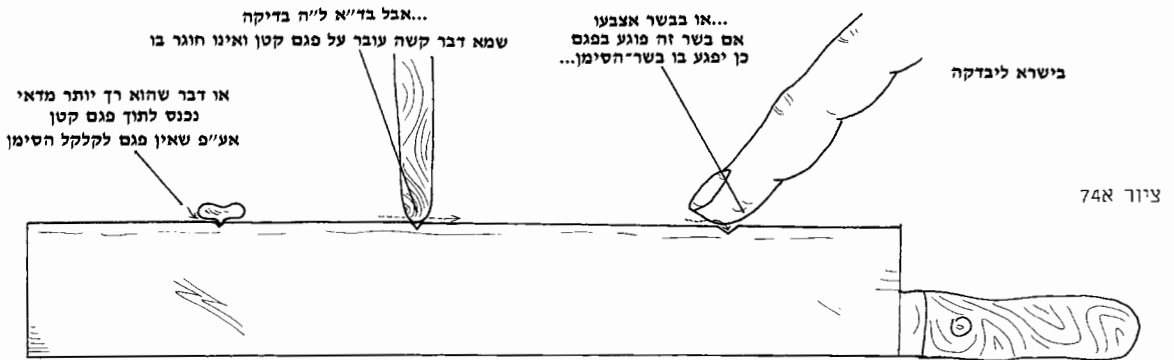

ציור 74א

גמרא. א"ר פפא צריכה בדיקה אבישראל ואטופרא. רש"י אבישרא — צנר האצבע. (ציור 74א).  
ואתלתא רוחתא ואתרי גיסני. רש"י ואתלתא רוחתא — צלמלע מודו וצלדדין (ציורים 75א-76א). שמה נפגס עובי חודה צלידה וגלחו הסימן צעוקן ונקרע.

תוספות אבישרא משום וטט ואטופרא משום קנה.

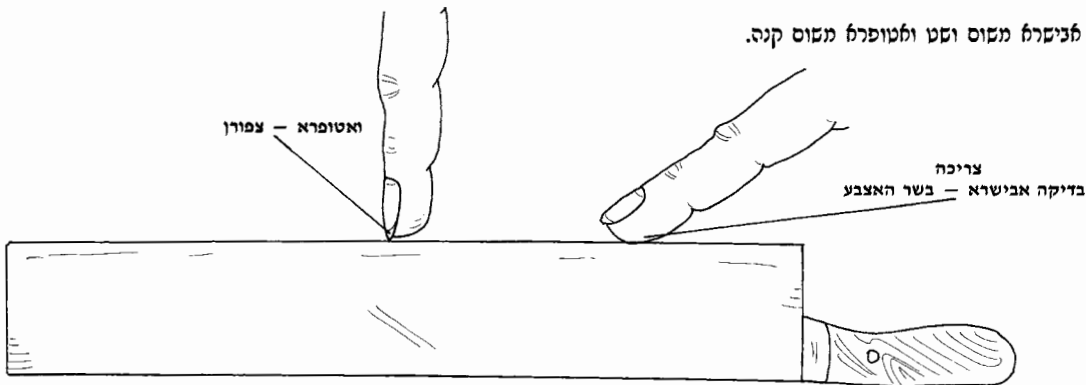

לטור — מעביר האצבע על חוד הסכין

לרמב"ם — מעביר הסכין על האצבע

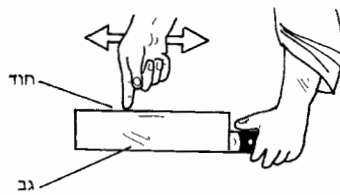

ציור 74א

הביא הדרכ"ת בשם הרע"ק שאין חילוק בין אם מוליך האצבע לבר או שמוליך היד כולה עמה. ועוד הביא בשמו שהבודק עצמו יחזיק הסכין ולא אחר דע"י התנועה ביד שמחזיק בה הסכין מתחזק כח הרגשותו.  
כתב כה"ח (ס"ק מא) שהצפורן צריכה להיות באורך בינוני לא קרובה לבשר ולא רחוקה הרבה. ובס' סכין שחיטה כהלכתה הביא בשם הרע"ק שהכל תלוי בהרגשת הבודק ולכן נהגו לבודק בשתי צפורנים אחת קצרה ואחת ארוכה.

עוד הביא בשם שו"ת מור ואהלות שהצפורן צריכה להיות קשה ולא רכה. כתב הראב"י (אלף פא) שיניח אצבעו בנחת ולא ברוחק ושיבדוק בצפורן לבד ובאצבע לבד שאם בודק ביחד הצפורן משופעת קצת ואינה נחגרת.

כתב הכל בו בשם הראב"ד שישינה הצפורן אחר קצת בדיקות שמה נפגמה מחוד-הסכין. כתב המהרי"ו (ה"ש, טו) שאין לבודק שני צידי הסכין בב"א, אלא כל אחד בפניו.

74א. כתב השמ"ח (ס"ע 1): "אין קפידא באיזה אצבע בודק", ובתבו"ש (ס"ק טו) הביא בשם לחם-הפנים לבודק באצבע אמה הארוכה, וסיים שאין לחוש לזה. והדרכ"ת (ס"ק נו) הביא שהבית-אברהם כתב שטוב לדבק שתי אצבעות יחד, אך הרע"ק חלק עליו וכתב להיפך שאין לסמוך אצבע לחברתה. וכך ציירתי.

כתב הרמב"ם (פ"א הכ"ג): "וכיצד בודקה מוליכה ומביאה על בשר אצבעו וכו'". דהיינו שמעביר הסכין על האצבע, אבל הטור כתב: "שיעבור עליו צפורנו... ובשר אצבעו וכו'". דהיינו שמעביר האצבע על הסכין. כתב הפר"מ"ג (מש"ז, ג) שמשמעות לשון אבישרא ואטופרא היא כהרמב"ם, וכן עדיף שדומה יותר לאופן הולכת הסכין על צואר הבהמה. שהסכין למעלה, אך מ"מ נוהגים היום כדעת הטור ואין קפידא רק כפי האדם באיזה אופן שנת לו לבודק הרשות בידו. ראה בציוו"א שני אופני הבדיקה. (והבי"ד ביסה"ב, ה; הבין מדברי ספר הפרדס המיוחס לרש"י, שבדיקת צפורן היא כשאצבעו על הסכין ובדיקת בישרא היא כשהסכין על האצבע.)

לא

חולין

פרק ראשון דף ז ע"ב

שיחת

גמרא. רב ימר אמר אטופרא ואבישרא צריכא אתלתא רוחתא/אתרי גיסני לא צריכא מי לא א"ר זירא אמר שמואל ליבן סכין ושחט בה שחיטתו כשרה שחידודה קודם לליבונה וקשיא לן האיכא צדדין ואמרינן בית השחיטה מרווח רווח הכא נמי בית השחיטה מרווח רווח. רש"י אתלתא רוחתא לא צריכי — ואם יש שם פגם צלידה לא איכפת לן דאין צדי הסכין נוגעין צמימן מכיון שחטכו מודה של סכין הוא ממרווח לכאן ולכאן. שחידודה קודם לליבונה — קודם שיכונה הסימן צליצון הוא נחמך צמידוד. הא איכא צדדין — שנוכחין] צלידי הסכין קודם שחגמר שמיטה והרי סימני טרפומ נולדין זה כיון שהושט נשקף... (וראה עוד לעיל דף ח ע"א ציור 2א).

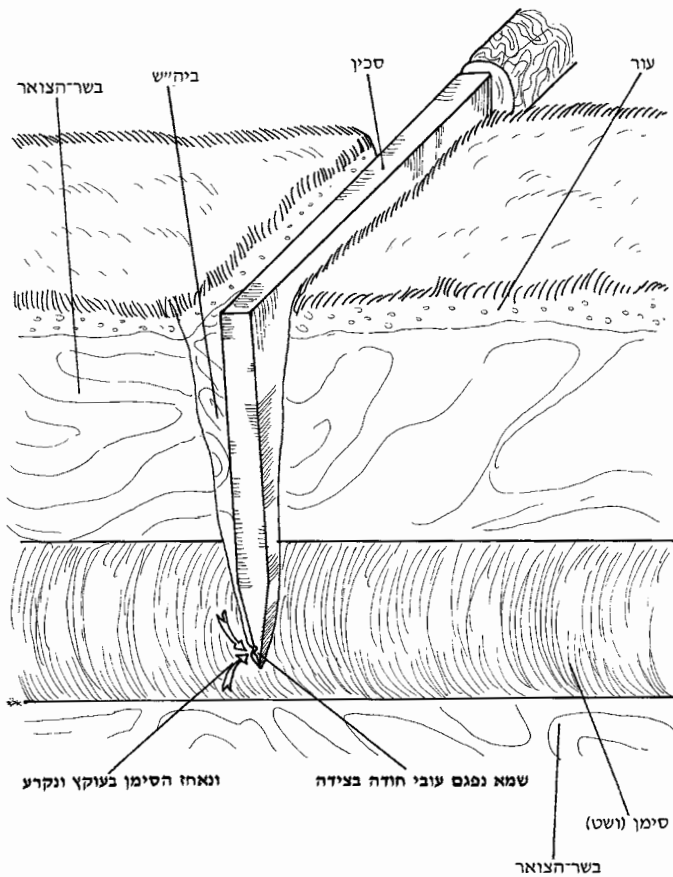

ציור 77א חתך אורך בבית השחיטה

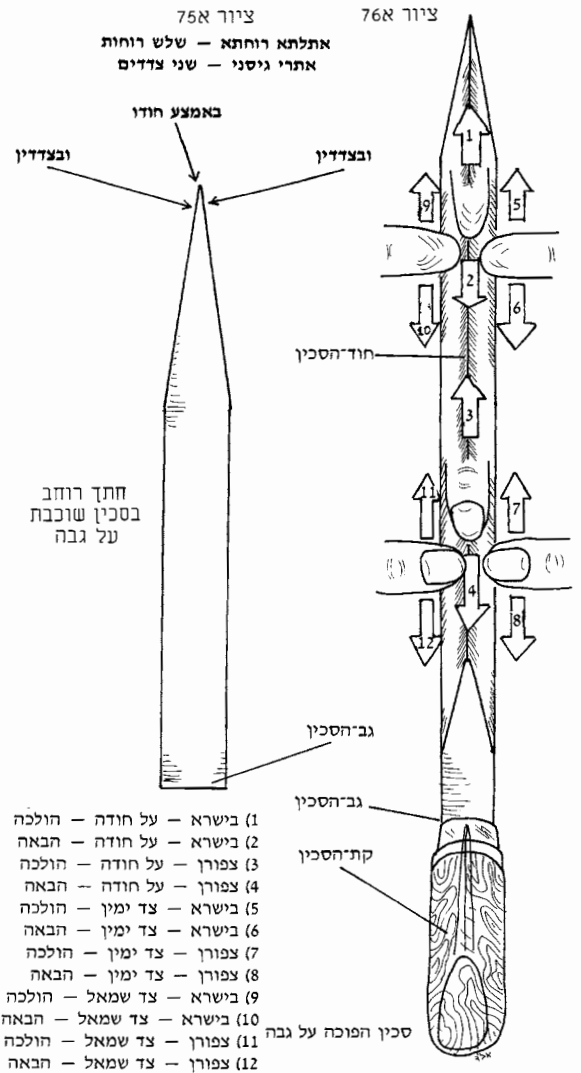

- 1) בישרא - על חודה - הולכה
- 2) בישרא - על חודה - הבאה
- 3) צפורן - על חודה - הולכה
- 4) צפורן - על חודה - הבאה
- 5) בישרא - צד ימין - הולכה
- 6) בישרא - צד ימין - הבאה
- 7) צפורן - צד ימין - הולכה
- 8) צפורן - צד ימין - הבאה
- 9) בישרא - צד שמאל - הולכה
- 10) בישרא - צד שמאל - הבאה
- 11) צפורן - צד שמאל - הולכה
- 12) צפורן - צד שמאל - הבאה

76א. סיכס הרא"ש: "הילכך צריך לבדוק בהולכה והובאה על חודה כבשר ואח"כ בהולכה והובאה בצפורן... וכן משני צידי הסכין והם שנים עשר בין הכל", ראה בצידור. המספרים הם לפי סדר הבדיקות המומלץ בפוסקים, אך כבר כתב השמ"ח שאין קפידא אם מקדים אחת מה"ב בדיקות לחבירתה, אבל הדרכ"ת (ס"ק מח) הביא בשם המנחת יוסף שאין כדאי להפוך הסדר שמא יתבלבל וישכח אחת הבדיקות.

77א. מדברי הרא"ש משמע שבדיקת הצדדים היא מחשש לבליטה זו"ל: "לפי שאפשר שיש בצד הסכין דבר הבולט ממנו ואינו מרגיש בו כשבודקה על חודה ואותה הבליטה קורעת הסימנים מן הצדדין". אבל מדברי רש"י והר"ן שכתבו: "שמא נפגם עובי חודה בצדיה ונאחזו הסימן בעוקץ ונקרע", משמע שהחשש הוא מפגימה בצדדים שעוקציה יקרעו הסימן, (מתחילה חשבתו שאולי פליגי, שלרש"י דוקא בפגימה אמרה הגמרא דלא דמי לסכין מלובנת אבל בבליטה ממש לא אמרינן מירווח רווח, ולרא"ש מירווח רווח אפילו כשביל בליטה, אבל לפי לשון הרא"ש לעיל בס"י ח' בשם רבינו יונה

ראה בפרמ"ג (מש"ז, ו), פרי"ת (ס"ק יג), דרכ"ת (סק"ג) ועוד, מפני מה אין בודקים כימינו בבישרא.

הביא הרא"ש בשם רבינו יונה גירונדי (בשערי תשובה שער ג, צו ובמשפטי בדיקת הסכין שלו): "הלא תראה כי יבדוק אדם פעמיים ושלש ולא ירגיש בפגימה דקה ואחר כך ימצאנה, כי הכין לכו באחרונה, ובחינת חוש המישוש כפי כוונת הלב... כי הרבה צריך ישוב דעת ויראת שמים לבדיקת סכין".

75א. הגירסא המודפסת לפנינו היא "אבישרא ואטופרא ואתלת רוחתא", והמסה"ש"ם הביא גירסת רב אחאי באשילתות "אבישרא ואטופרא ואתרי גיסני". פירוש שני צדדי הסכין, ונראה שפ"י כן כי סבר שבדיקת בישרא וטופרא היא כבר כוללת צד אחד ואחריהן נשארו רק שני צדדים, אבל למנין הבדיקות לדינא ודאי לא פליגי, כ"כ האשכול (ה"ש, ח) והראב"ה (אלף פא). (וליישב הלשון אפשר לפרש שהו"ו ד"ואתלת רוחתא" לא באה להוסיף אלא לבאר, כמו לקמן כא ע"א "א"ר שמואל בר יצחק ומגבו").

חולין

הכל שוחטין דף יז ע"ב

שיחת

לב

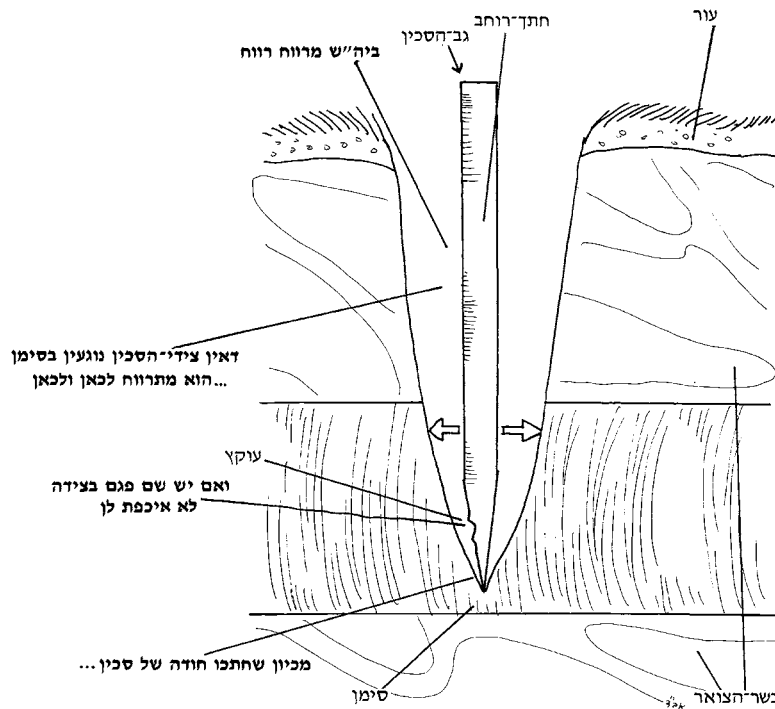

ציור 78  
חתך אורך בבית השחיטה

גמרא. א"ר הונא בר רב קטינא ארשב"ל שלש פגימות הן פגימת עצם בפסח... רש"י שלש פגימות הן — לשיעור אחד. פגימת עלם נפסקה — לעבור עליה נלאו דענסי לא תשנרו זו. גמרא... פגימת אוזן בבכור רש"י להיות זו מוס ליטחט עליו צמדינה דתנן נפגמה אזנו מן הסחוס והוא הדין לשאר מומין של פגימה הנזכרים שם וקמיימח נקט.

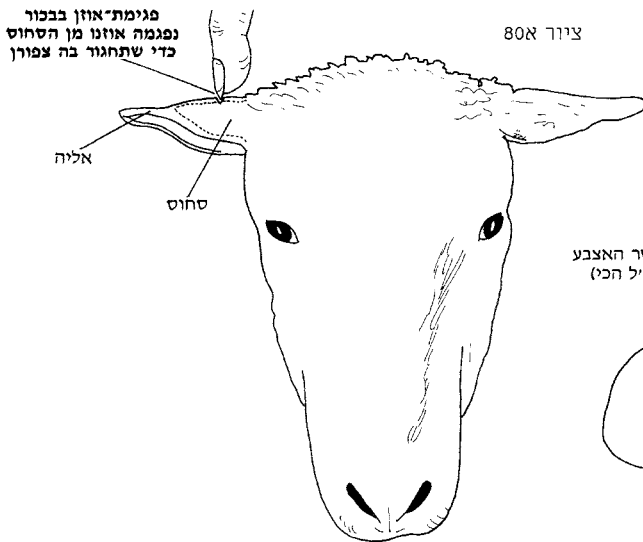

ציור 80

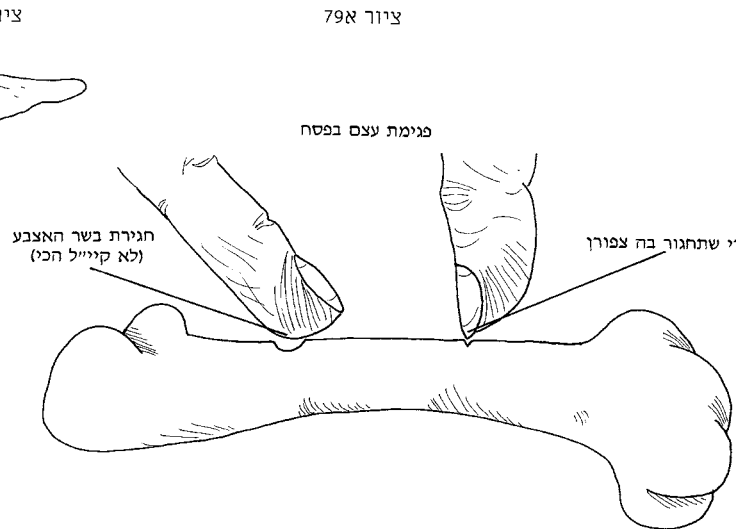

ציור 79

במורשא, ראה בר"ן (דף כ ע"א מרפי הרי"ף ד"ה גרסי). 79. מחלוקת היא בירושלמי פסחים (פ"ז ה"א) בין ר' יונה לר' בא בדעת ר' יוחנן, שלאחד שיעור שכירת עצם בפסח הוא כדי שתהא היד מחגרת (פי' הפנ"מ כלומר בשר האצבע) ולאחד השיעור הוא אפילו חגירת צפורן, ורשב"ל סתם כאן כמ"ד אפילו צפורן. 80. שם בבכורות (דף לו ע"א) נאמר במשנה שדוקא נפגמה בסחוס אבל מן העור אין זו פגימה, ופירש"י: "החסוס — תנוך האוזן שקורין טנדריין (תרגם בארצ'ערש"י: חסוס פנימי באוזן של חיה), וכ"כ התוס' (ד"ה מן

גירונדי: "מורשא של סכין יוצאה ומתפשטת ונרווחת בצדי השחיטה וקורעתו" נראה שקורא לעוקץ של פגימה בשם בליטה, ולא פליגי, וע"כ ציירתי פגימה שלה שני עוקצים בולטים. כתב הדע"ת (סק"א): "דין פגם מן הצד היינו רק במקום הסמוך לחוד שנשחז... אבל למעלה מזה אין מקפידים כלל בפגם... כל שיש הפרש נראה לעינים בין החוד לאותו פגם... אלא שאם הפגם בולט יש להחמיר בזה אבל להקל מעובי החוד יש להקל בכ"ע". 78. להלכה נחלקו הראשונים אם קיי"ל כר"ז דאמרינן מירוח רווח גם



לג

חולין

פרק ראשון דף יז ע"ב יח ע"א

שיחת

דף יז ע"ב יח ע"א גמרא. וכולן פגימתן כדי פגימת המזבח וכמה פגימת המזבח כדי שתחגור בה צפורן מיתיבי כמה פגימת המזבח רשב"א אומר טפח ראב"א אומר כזית לא קשיא הא בסירא הא באבנא. רש"י מנחה — שנפס פסול... שתחגור — אדישטי"ר. באבנא — כל דהו כדכתיב אבנים שלמות. תוספות וא"ת והיאך בנו המזבח דלנה ימלאו אבנים שלמות בלא פגימה... דעל כרחק על ידי שמיר נמי לא יהיו חלקות שלא תחגור בהן הפסוק... אלא ודאי שמיר אין עושה אותם חלקות שלא תחגור בהן הפסוק וי"ל דצפרק איזוהו מקומן משמע שבנו אותם באבנים קטנות חלקות שלא היה בהם שום פגימה כגון חלקי אבנים של נחל



גמרא. אמר רבה בר ר"ה שן תלושה וצפורן תלושה מותר לשחוט בה לכתחלה והא אבן תנן חוץ ממגל קציר והמגירה והשינים והצפורן וכו' שן אשן לא קשיא הא בחדא הא בתרת: רש"י שן תלושה — שנחלש הלחי מן האדם או מן הבהמה לאפוקי מחוברת דבעלי חיים. (ראה לקמן דף כ ע"א ציור 141א). הא בתרתי — דאפילו תלושות מן החי וקבועות בלחי הוו כסכין פגומה שיש הפרש בין זו לזו. נחל — כשרה ואע"ג דאין בה רוחב הא קיי"ל היכא דהולין והביא אפילו סכין כל שהוא כשרה. ראה לקמן דף ל ע"ב במשנה ושם בציור 58ב.



ציור 83א

אוגרת דלעיל המעכבת את הצפורן לגמרי, אבל הבד"ה כתב שתחגור הוא מלשון (תהילים יח, מז) "יחרגו מפסגותיהם" שהוא כמו יחרגו, ופירושו כמו חגור שרגלו כנופלת ומתעכבת (ולפי"ז תהיה פגימה זו שיה לפגימת אוגרת דלעיל, וכחשכר בעל העיטור שאוגרת וחוגרת היינו הך כי אל"ף וחי"ת מתחלפות). וזוהי מחלוקת הראשונים להלכה, שלרמב"ן ולרשב"א דברי רשב"ל חולקים על שיעור דחגירת צפורן, וסוברים כאמוראים שבדקו במיא ובשימשא שהן פגימות קטנות מחגירת צפורן, ולרא"ה, לריטב"א ולרא"ש אין האמוראים חולקים, ולכו"ע נפסלת הסכין רק בחגירת צפורן. 83א. כתב הרמב"ם (פ"א הכ"א) שמדובר בשינים חדות (ואז באחת תלושה אין בה פגימה). ביאר רבינו יהונתן מלוניל: "שירצה לשחוט בשני שינים הדבוקות אצ"פ שהן תלושות, כסכין פגומה הן נחשבות דהא איכא הפרש בין זו לזו וחונקות, אבל בשן אחת לבה התלושה מותר לשחוט דאע"פ שאין בה כמלא צואר חוץ לצואר... אם הולין והביא אפילו בכ"ש מותר..."

החסוס), וכן מפורש ברש"י בע"ב (ד"ה הא אין רוצעין — אלא כגובה של איזן שהוא סחוס, לפי"ז הפגימה הפוסלת היא רק במקום הסחוס הקשה ולא במקום האליה הרך וכן אין פגימה בעור האוזן נחשבת. (וראה עוד לקמן בהערה 74ג). רש"י שם פירש (בע"ב, ד"ה [שיעור פגימה] שתחגור): "שתעכב בה צפורן אם בודקין אותו כבדיקת סכין". 81א. הלע"ז שכתב רש"י אדישטי"ר, תרגם באוצלערש"י "להתעכב", וכן פירש"י על הפסוק בתהילים (עו, יא) "שארית חמת תחגר — תחגור לשון עכבה בלשון משנה פגימת הסכין כדי שתחגור בו הצפורן, ושמעתי משמו של רבי אלעזר הגאון ברי יצחק שהיה מביא המקרא הזה עדות לאותה משנה", ועוד פירש"י שם: "ויש עוד לפתור חגירה זו כמשמעה לשון חגורה", ונחלקו בזה הרשב"א והרא"ה, שכתב"א ובמשמ"ב כתב שהוא מלשון חגורה ופירושו כמו שהחגורה סובכת את הגוף כך סובכת הפגימה את הצפורן, אבל אין הצפורן מתעכבת בה (ולפי"ז תהיה פגימה זו קטנה מפגימת

## בדיקת הסכין מתלת רוחתא



23

בדיקת חוד הסכין ע"י הצפורן



25

בדיקת צד שמאל של חוד הסכין ע"י הצפורן



24

בדיקת צד ימין של חוד הסכין ע"י הצפורן

## ברכת השחיטה

ח. אם רוצה לשחוט הרבה בהמות (ואפי' מינים חלוקים כגון בהמות חיות ועופות), מברך בתחילה ברכה אחת והולך ושוחט את כל הבהמות. ואם שח בין שחיטה לשחיטה שלא מענין השחיטה, נחלקו הפוסקים אם הדיבור חשוב הפסק וצריך לחזור ולברך או לא.<sup>55</sup> וכ' הפמ"ג שלהלכה רק אם שח הרבה יחזור ויברך<sup>56</sup>, וראה הערה.<sup>57</sup>

ז. קודם השחיטה צריך לברך בא"י אמ"ה אקב"ו על השחיטה<sup>51</sup>, עבר ולא ברך שחיטתו כשירה<sup>52</sup>, דעת רוב הפוסקים שעל שחיטת טריפה אין מברכים אע"פ שהשחיטה מועילה לה שלא נעשית נבילה,<sup>53</sup> על כן אם יש בבהמה חשש טריפות מחיים, אינו מברך קודם השחיטה אלא ממתין עד אחר הבדיקה ומברך<sup>54</sup>, ובלבד שיהיה עדיין סמוך לשחיטה (רמ"א יט, א).